

# LÉKAŘI ROSTLIN

PROJEKT VÝSTAVY PRO NÁRODNÍ ZEMĚDĚLSKÉ MUZEUM  
MGA. ANDREA VOKŘÁLOVÁ

## NÁVRHOVÁ ČÁST

PROSTOROVÁ SCHÉMATA/ POPIS VÝSTAVY  
NÁVRH VÝSTAVY/ VIZUALIZACE  
DISPOZIČNÍ ROZVRŽENÍ VÝSTAVY

strana 1-14  
1. část

## TECHNICKÁ ČÁST

KONSTRUKČNÍ A MATERIÁLOVÉ ŘEŠENÍ  
TECHNICKÉ ROZKRESY PRO VÝROBU  
ROZPOČET

strana 15-27  
2. část



# NÁVRH VÝSTAVY/ VIZUALIZACE

Výstava Lékaři rostlin je pojata jako vzdělávací akce, která návštěvníkům především mladé generaci představí historii a současnost boje s chorobami či škůdci rostlin. Jde o velmi aktuální téma, které nyní mnoho lidí řeší, chce být informováno o tom jak a proč se rostliny ošetřují postřiky a jak proti nemocem bojovat případně i bez chemie.

Koncept výstavy je pojat jako vstup do krajiny rozdělený do jednotlivých sekcí. Výstavu by měly obzvláštnit **originální autorské prvky** ve formě různých brouků a chorob. Výrazným prvkem výstavy je **dřevěná lávka**, která umožňuje návštěvníkovi pohled do krajiny z nadhledu. Je využita i její konstrukční část pro umístění dalších expozičních prvků jako je kvíz, tv obrazovka, doupe hraboše apod. Doba trvání výstavy, 2 roky, ovlivnila výběr některých materiálů expozic například sekce s rostlinami. Zadání minimální a bezúdržbové rozhodlo při výběru umělých prvků například u již zmíněných rostlin nebo fototapet na podlaze místo využití reálných přírodních textur.

Návštěvníka při vstupu do patra s expozicemi osloví velká barevná tapeta s maketami škůdců. Hlavní panel představí návštěvníkům výstavu a vysvětlí základní pojmy podstatné k pochopení děje výstavy.

Cestu do jednotlivých oddělení budou návštěvníky nasměrovávat obrázky škůdců nalepených na podlaze. Ve všech odděleních budou na stěnách klipy s fotkami nebo vitríny se zapůjčenými exponáty. Pro podpoření větší aktivity návštěvníků je umístěno ve všech odděleních otáčecí kolečko KVÍZ formou otázka/odpověď. Dalšími aktivními prvky výstavy jsou například magnetické puzzle na 3D stromu v oddělení OVOCE A ZELENINA.

Hlavním propojovacím prvkem výstavy je **dřevěná lávka**, ze které můžete sledovat výstavu z nadhledu. Konstrukce lávky je využita pro pnutí vína, jako vzorník pro představení veřejnosti několik druhů dřevin a zároveň aktivní zvukohru pro děti, které paličkami vyzkouší odlišné zvuky dřevin. Na vrcholu lávky mohou návštěvníci otestovat trier na třídění velikosti zrn a ve spodní části lávky sledovat doupe hraboše polního nebo sledovat dokument o roubování vína.

Pod mostem může návštěvník projít do KABINETU VĚDCE, kde se seznámí s výzkumem a významnými osobnostmi z oboru rostlinolékařství. V historických skříních budou vystaveny různé vzorky chorob a nakažených rostlin. Z kabinetu vědce se pokračuje dále přes CUKRODÁRNÉ ROSTLINY do PÍCNIN, kde návštěvníkům prolétne nad hlavami práškovací letadlo a rozprostře se obraz slunečnicového pole a mostu v zrcadlové stěně a dále pokračujeme do DŘEVIN. Velké tapety vtáhnou návštěvníka do přírody za zvuků datla nebo jiných lesních zpěváků a představí boj s lesními škůdci. Opět textilní dělicí stěny a tapety na stěnách.

# NÁVRH VÝSTAVY/ VIZUALIZACE









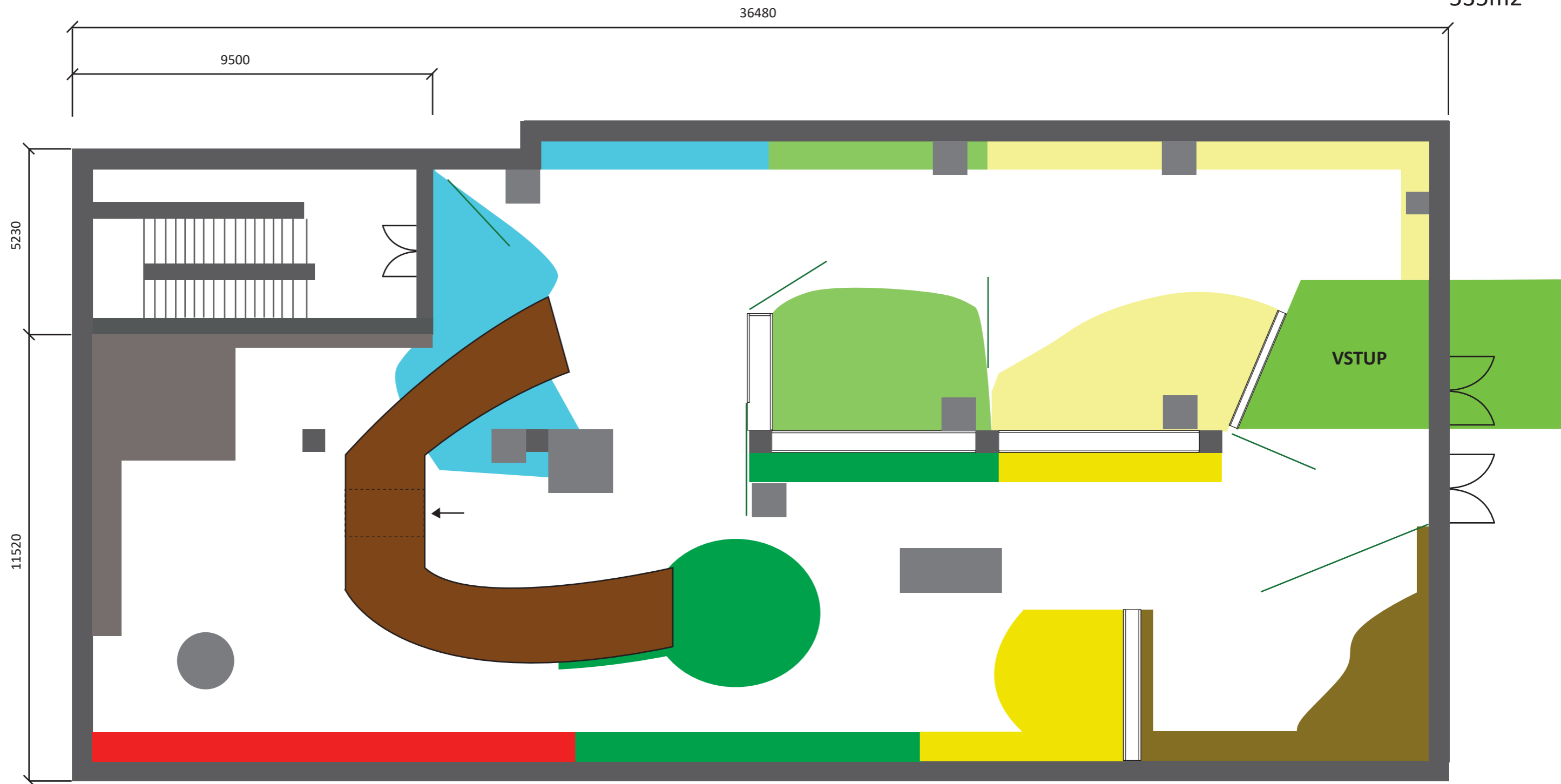

# ROZDĚLENÍ ROSTLIN

rozměr místnosti 35420 x 16750

535m<sup>2</sup>



ROZDĚLENÍ JEDNOTLIVÝCH ODDĚLENÍ			
	OBILNINY		BRAMBORY
	OVOCE A ZELENINA		PÍCNINY
	VÍNO A CHMEL		OLEJNINY
	OSOBNOSTI, KABINET		DŘEVINY



# VSTUP DO SÍNĚ

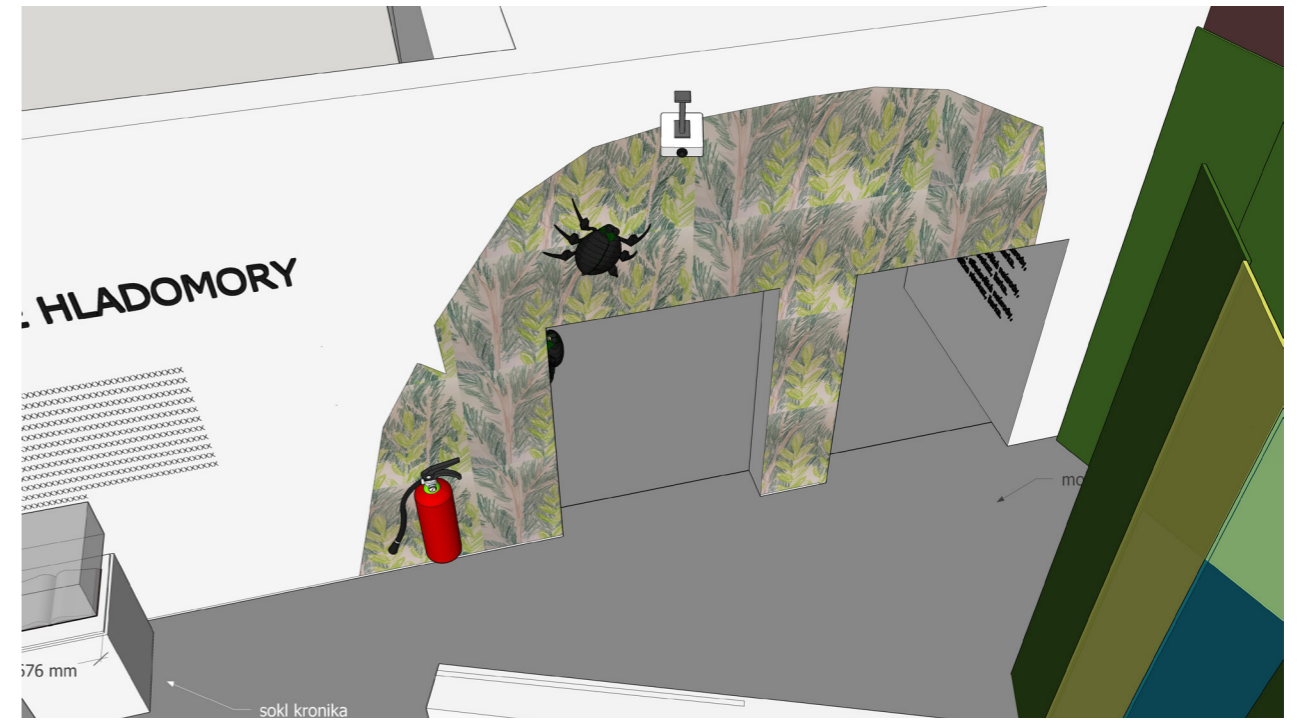

# JEDNOTLIVÁ ODDĚLENÍ

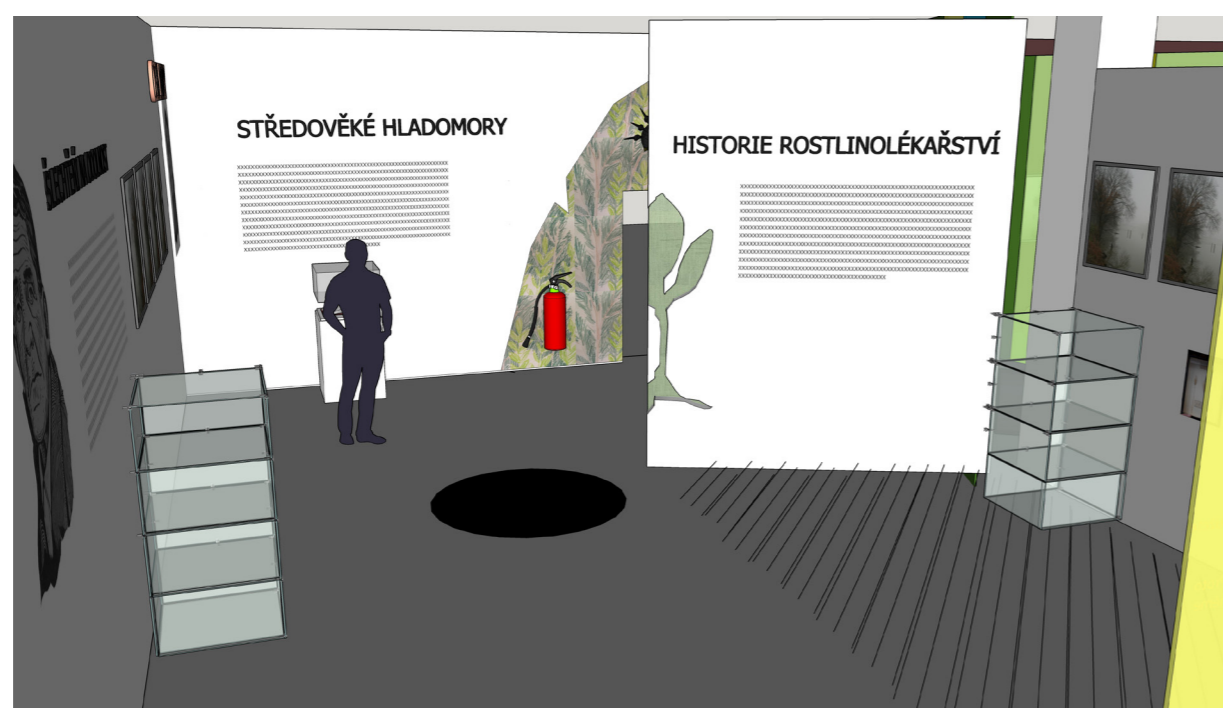
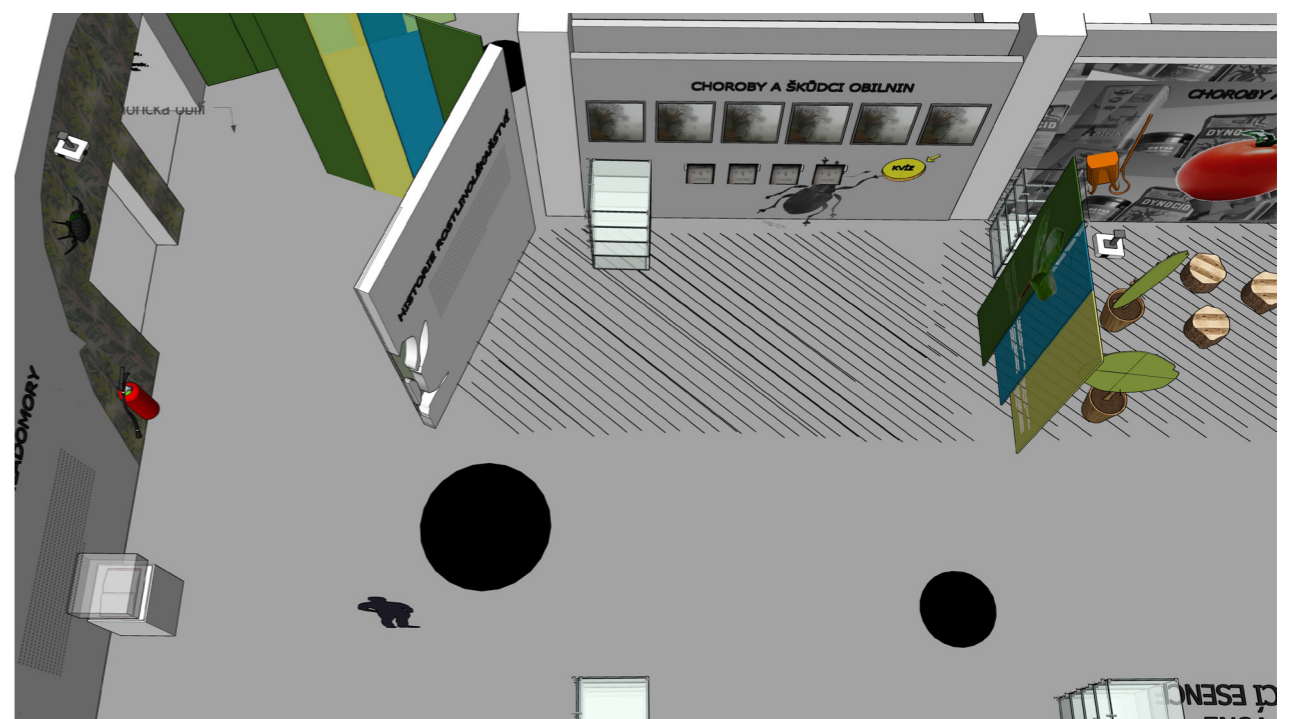



# JEDNOTLIVÁ ODDĚLENÍ

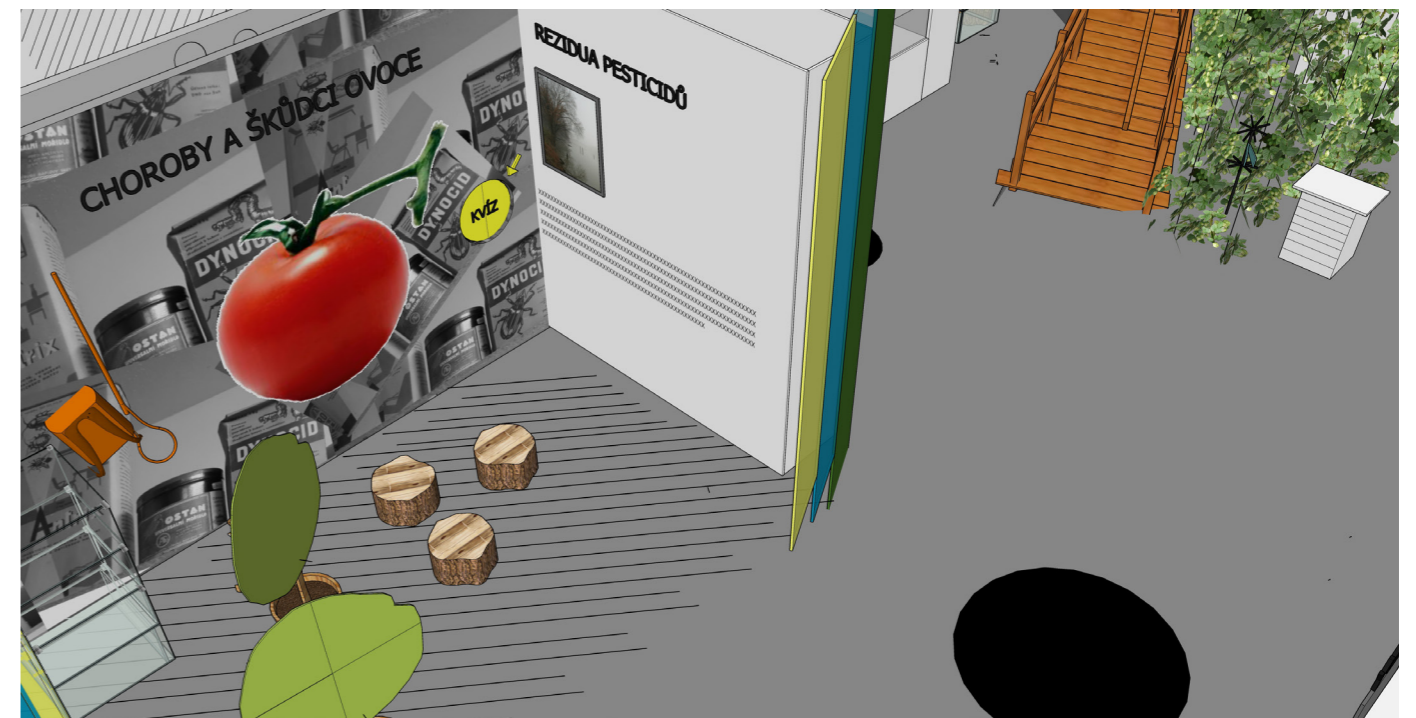



# JEDNOTLIVÁ ODDĚLENÍ

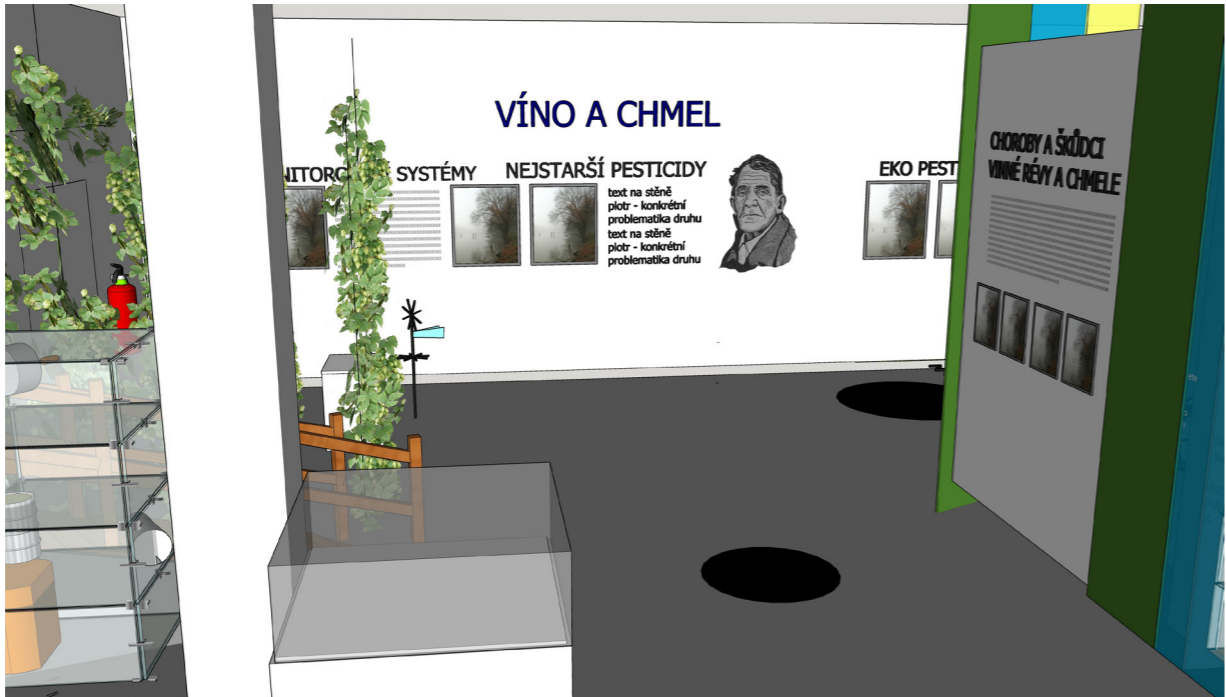



# JEDNOTLIVÁ ODDĚLENÍ





# JEDNOTLIVÁ ODDĚLENÍ





# JEDNOTLIVÁ ODDĚLENÍ

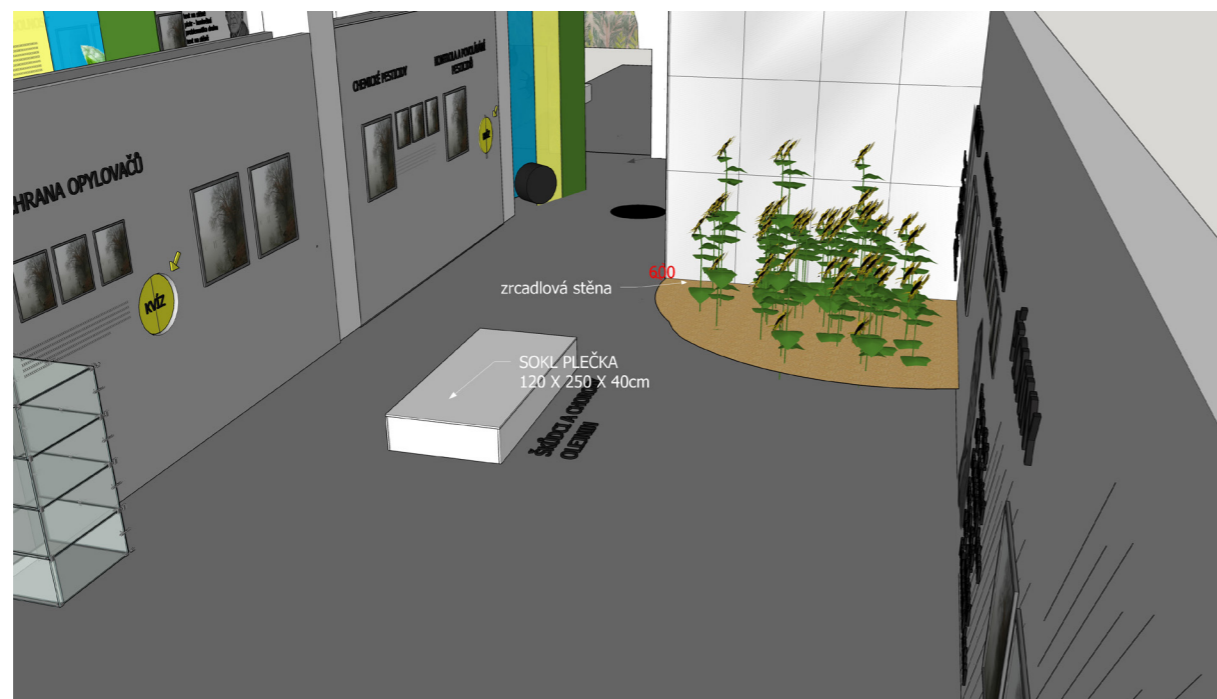
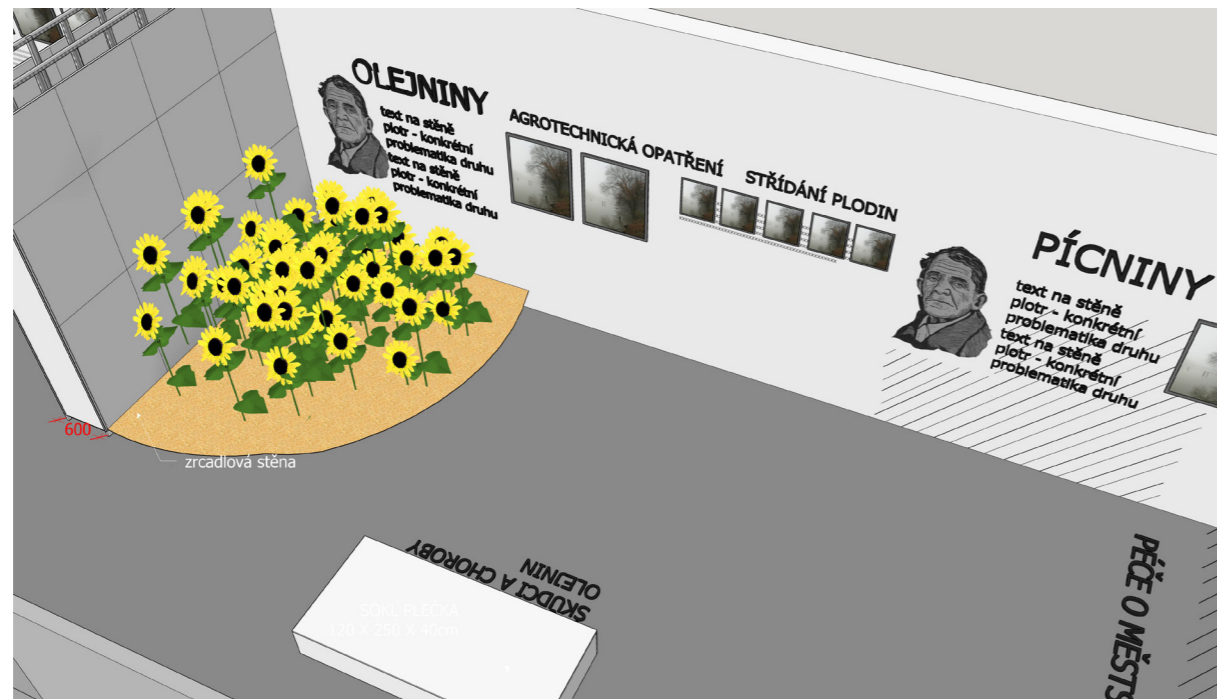



# JEDNOTLIVÁ ODDĚLENÍ

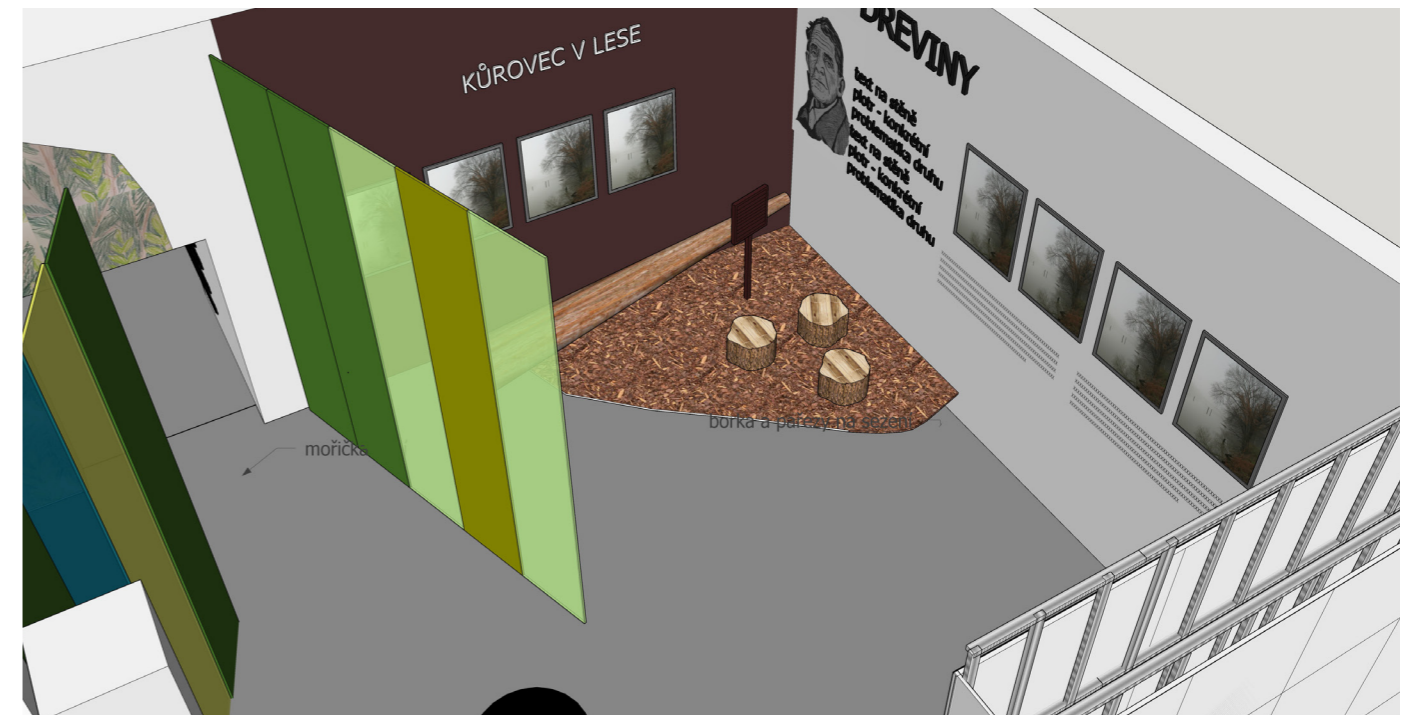
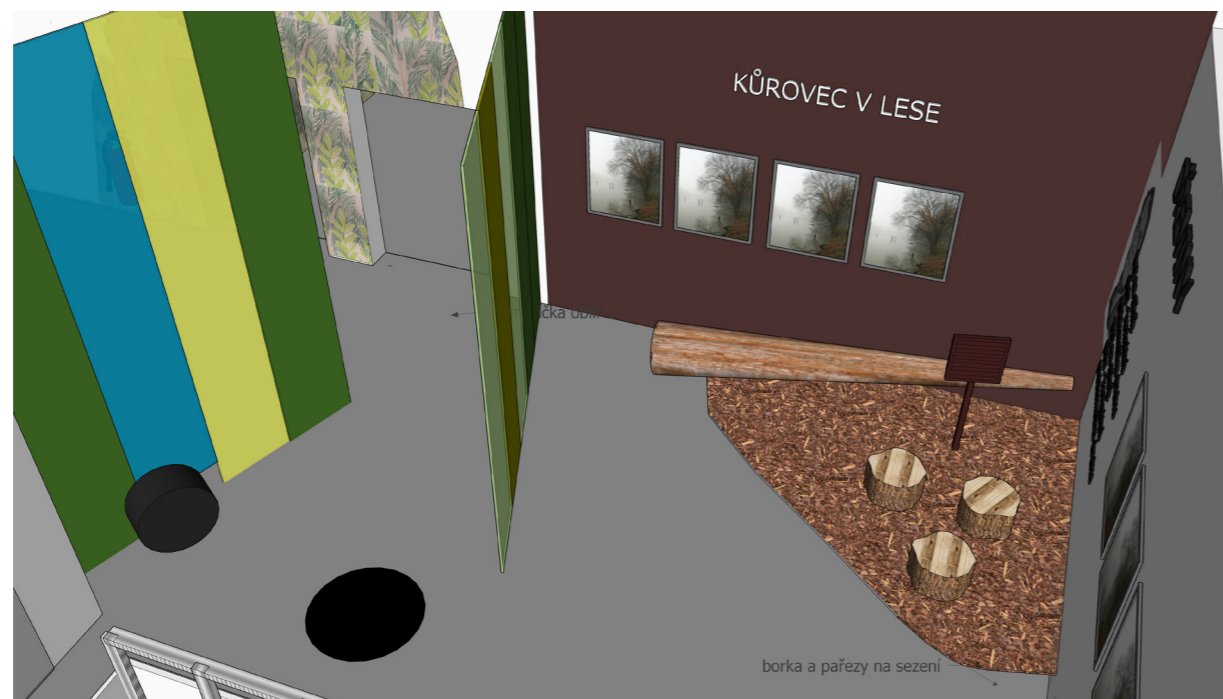
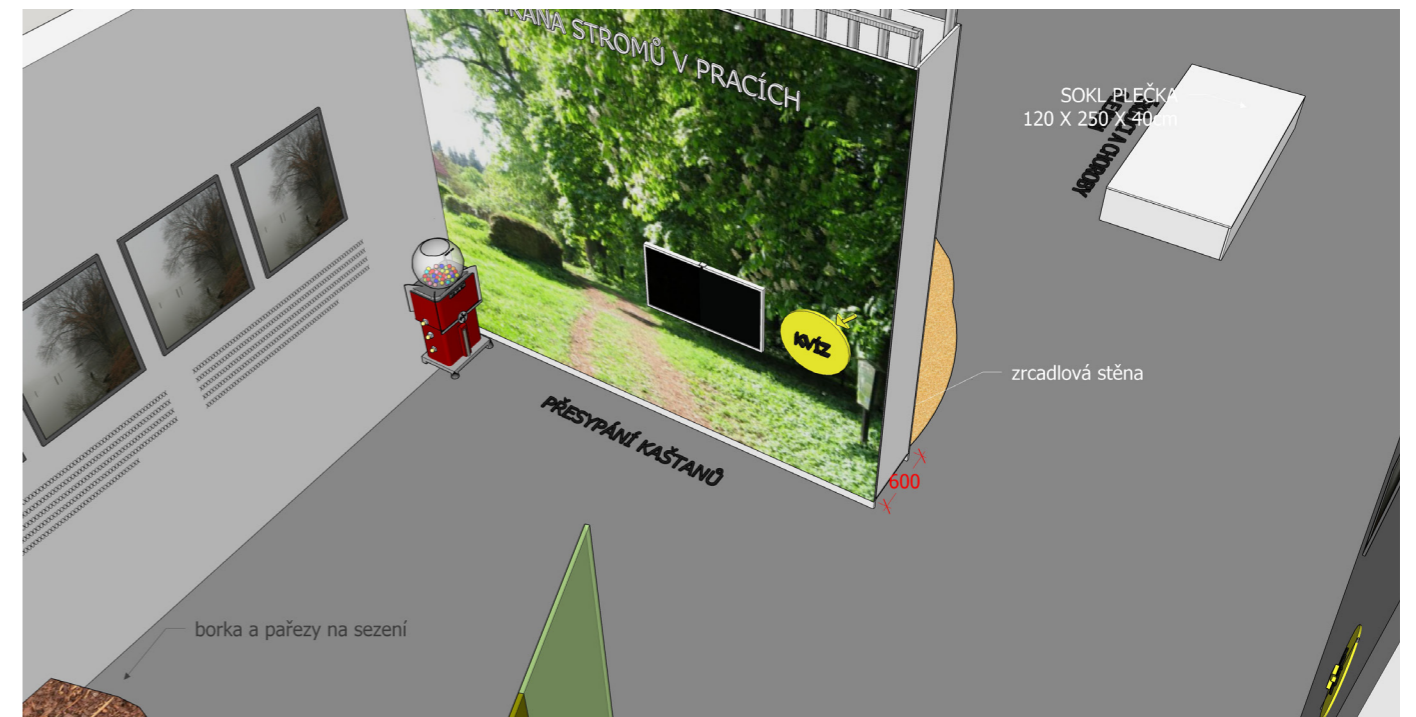
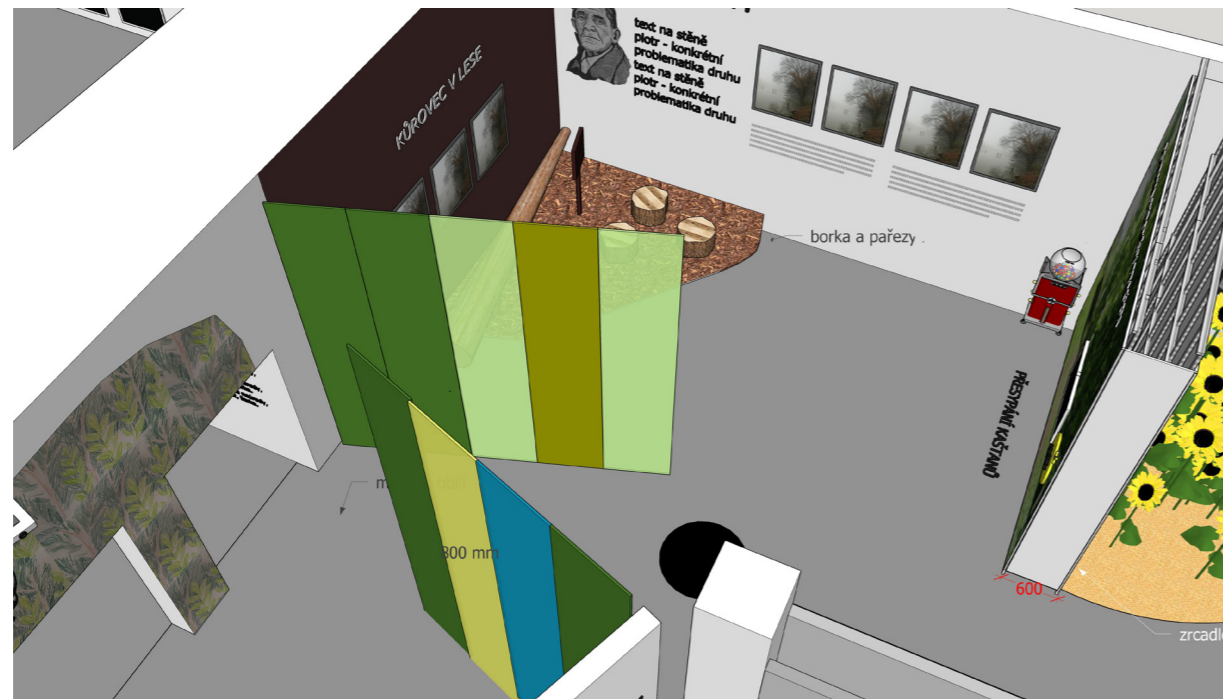





Stěna bude opět z fermacellu nebo OSB desek a na ní plotrováný tisk + výřez rostliny, který podpoří průsvitný textil v zeleném odstínu. Jde o kontrast mladé, živé a zdravé rostliny a choroby.

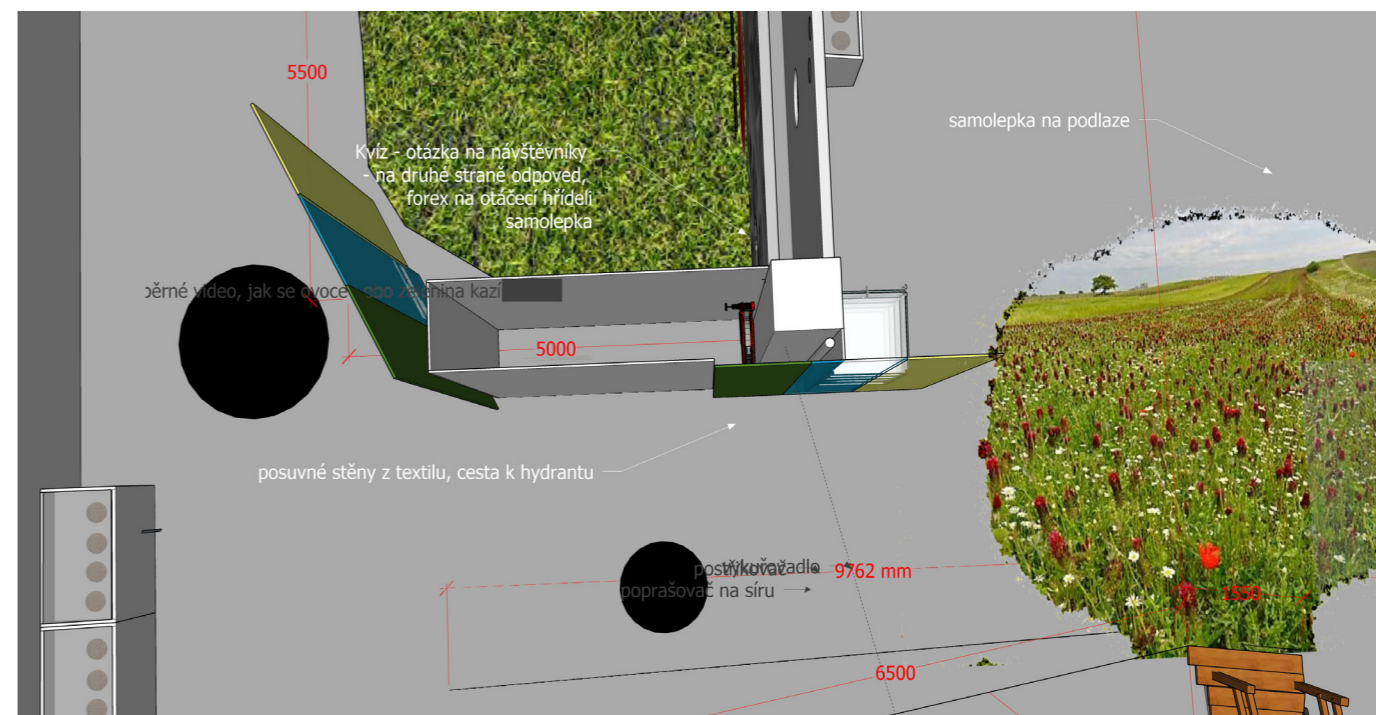

**použité materiály:** samolepka na podlahu, tapeta na stěně, stěny z OSB desek nebo překližky nebo fermacellu, tisk na textil - japonské stěny jako dělicí stěny, některé budou posuvné, dřevěný most, magnetické - plechové puzzle stromy, umělé květiny (víno, slunečnice)

# LÉKAŘI ROSTLIN

TECHNICKÁ ČÁST PROJEKTU PRO NÁRODNÍ ZEMĚDĚLSKÉ MUZEUM

MGA. ANDREA VOKŘÁLOVÁ



# ELEKTRO - NOVÁ SVĚTLA

Nutné dokoupit osvětlení S1 - min. 4ks  
výrobce ERCO

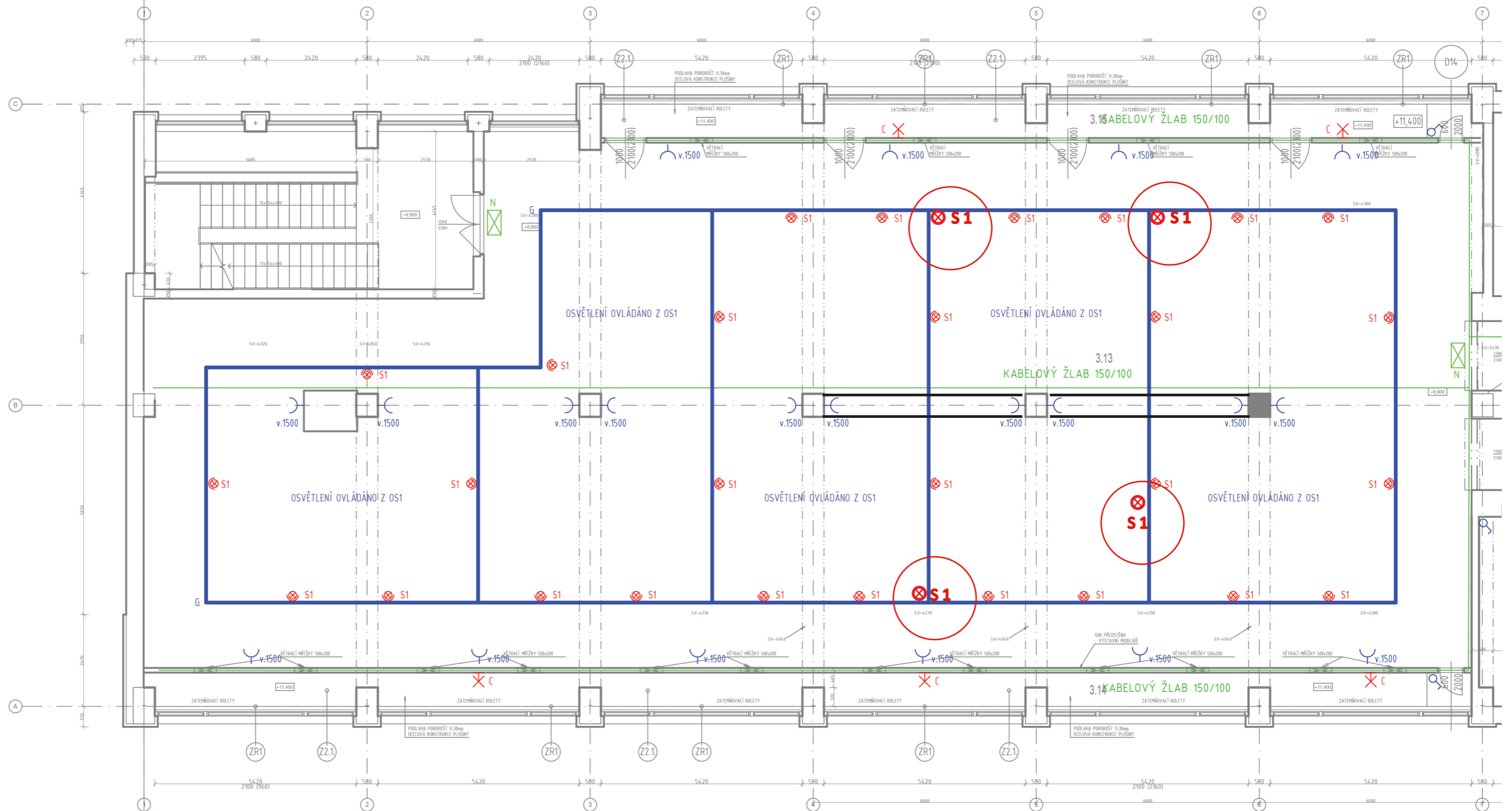

# ELEKTRO - ZÁSUVKY

- vitríny skleněné 7 ks
- obrazovky a pc 2ks
- projektor 1ks
- videomapping projektor 2 ks
- vitrína kabinet
- audio souprava

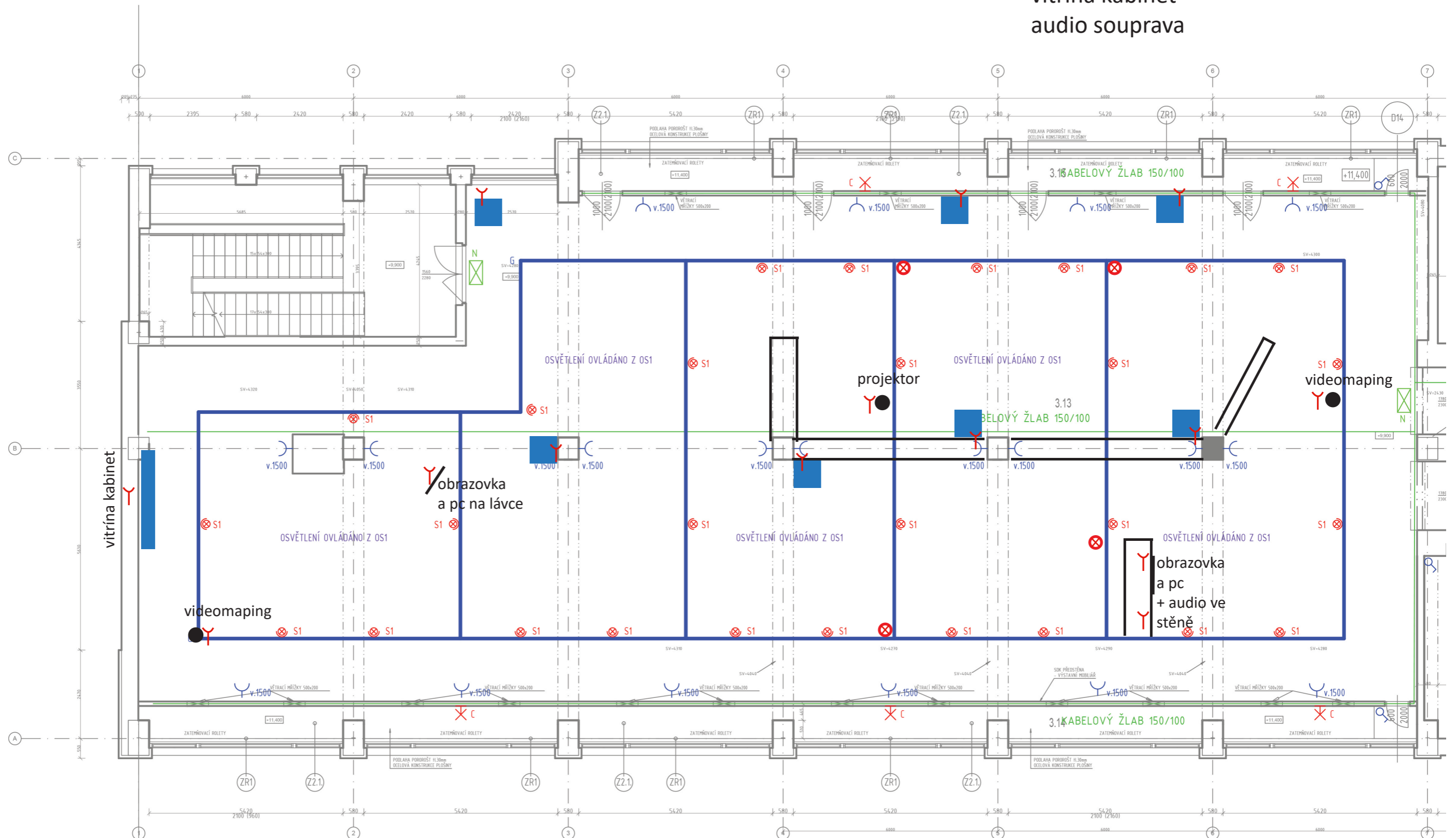

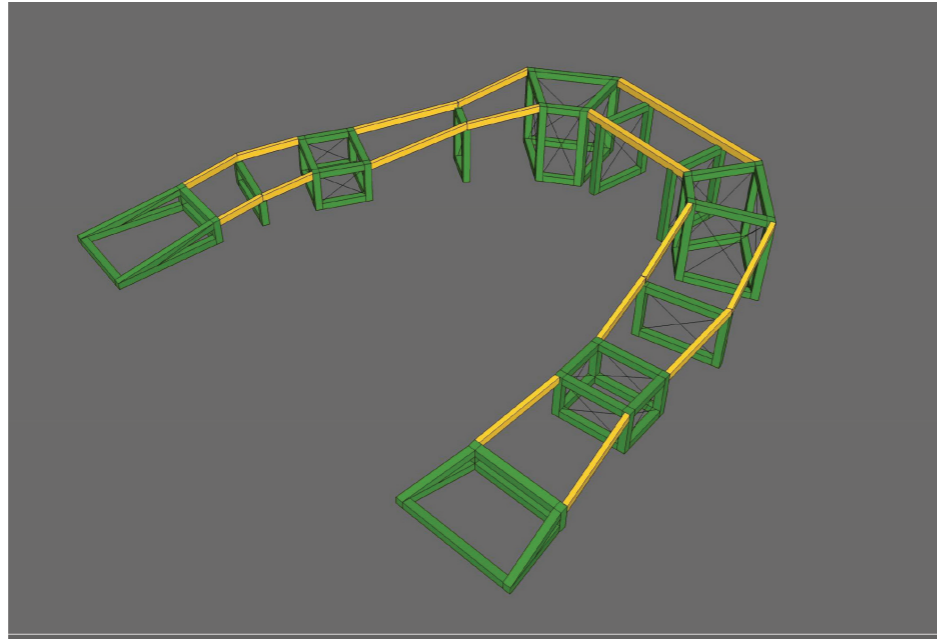

- Podpory, smrkové dřevo 120×120 mm, zavětrováno ocelovými lany
- Trámy, smrkové dřevo 80×120 mm, k podporám kotveno pomocí třmenů



- Pozn.:
- Použitý materiál
  - smrkové dřevo, 120×120mm, ošetřeno bezbarvou lazurou
  - na mostovku smrkové prkna tl. 35 mm, šířka 200 mm
  - sloupky zábradlí 80×80 mm
  - horizontální prkna na zábradlí 150×20 mm
  - Podpory zavětrovány ocelovými lany
  - Opřítáno OSB deskami
  - Sloupky zábradlí k podporám kotveno pomocí třmenů
  - Prkna mostovky jsou různé délky, přesahují přes podpory
  - Trámy (10/12) jsou k podporám kotveno třmenem

Rozvinutý řez A-A'

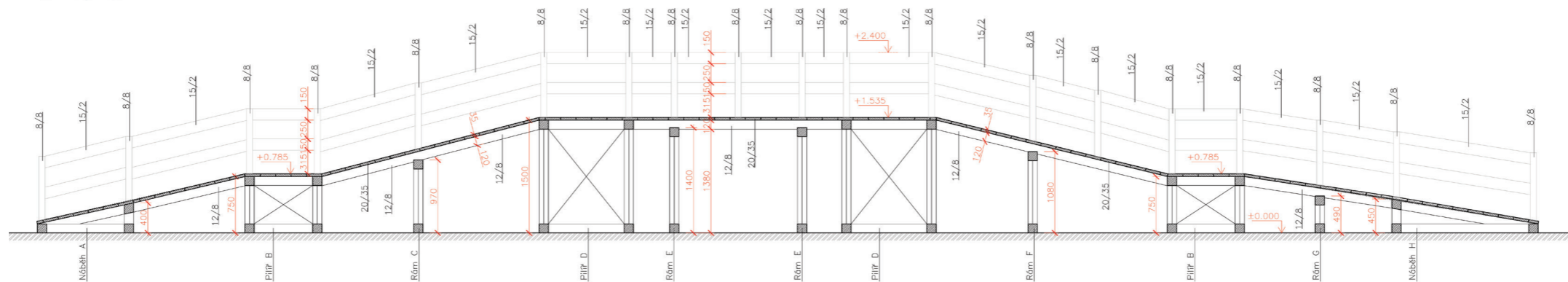

Řez B-B'

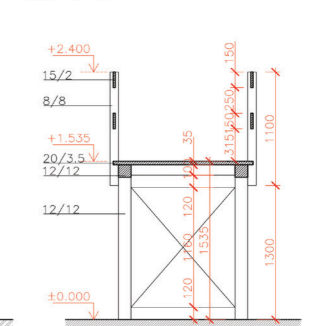



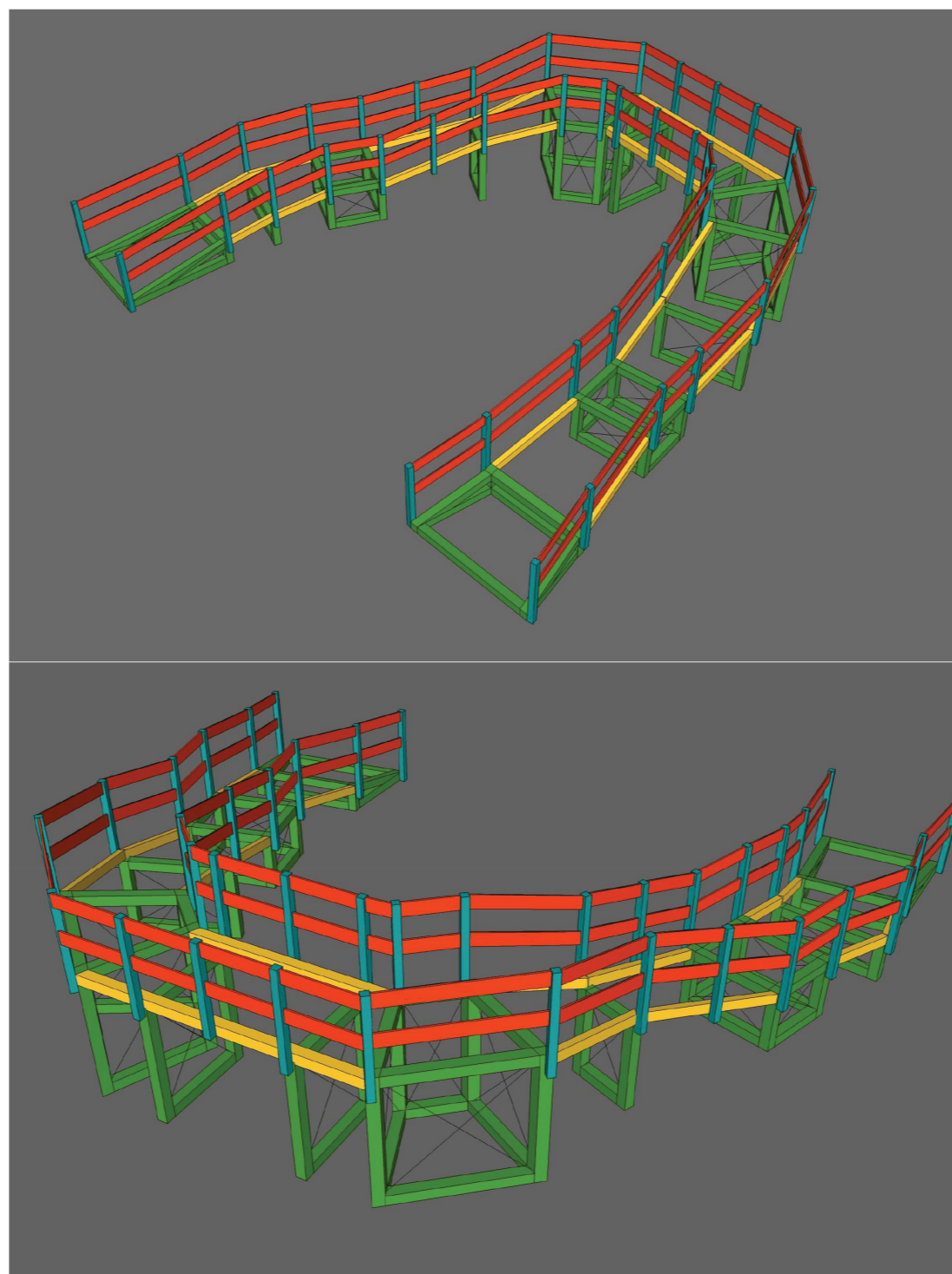

- Podpory, smrkové dřevo 120×120 mm, zavětrováno ocelovými lanky
- Trámy, smrkové dřevo 80×120 mm, k podporám kotveno pomocí třmenu
- Sloupky zábradlí, smrkové dřevo 80×80mm, k podporám kotveno pomocí třmenu
- Zábradlí, smrková prkna 150×20 mm

Pozn.: Mostovka je z prken tloušťky minimálně 35 mm.

3D schéma

building: LÁVKA NZM  
 floor: 2. NP

planner:  
 Ing. arch. Jolana Hrochová  
 jolana.hrochova@seznam.cz  
 +420 608 037 981  
 author:  
 Ing. arch. Jolana Hrochová  
 jolana.hrochova@seznam.cz  
 +420 608 037 981

drawing nr.: 11  
 revision:  
 comment:  
 date: 18.02.2020

scale:  
 format: A3

# LÁVKA

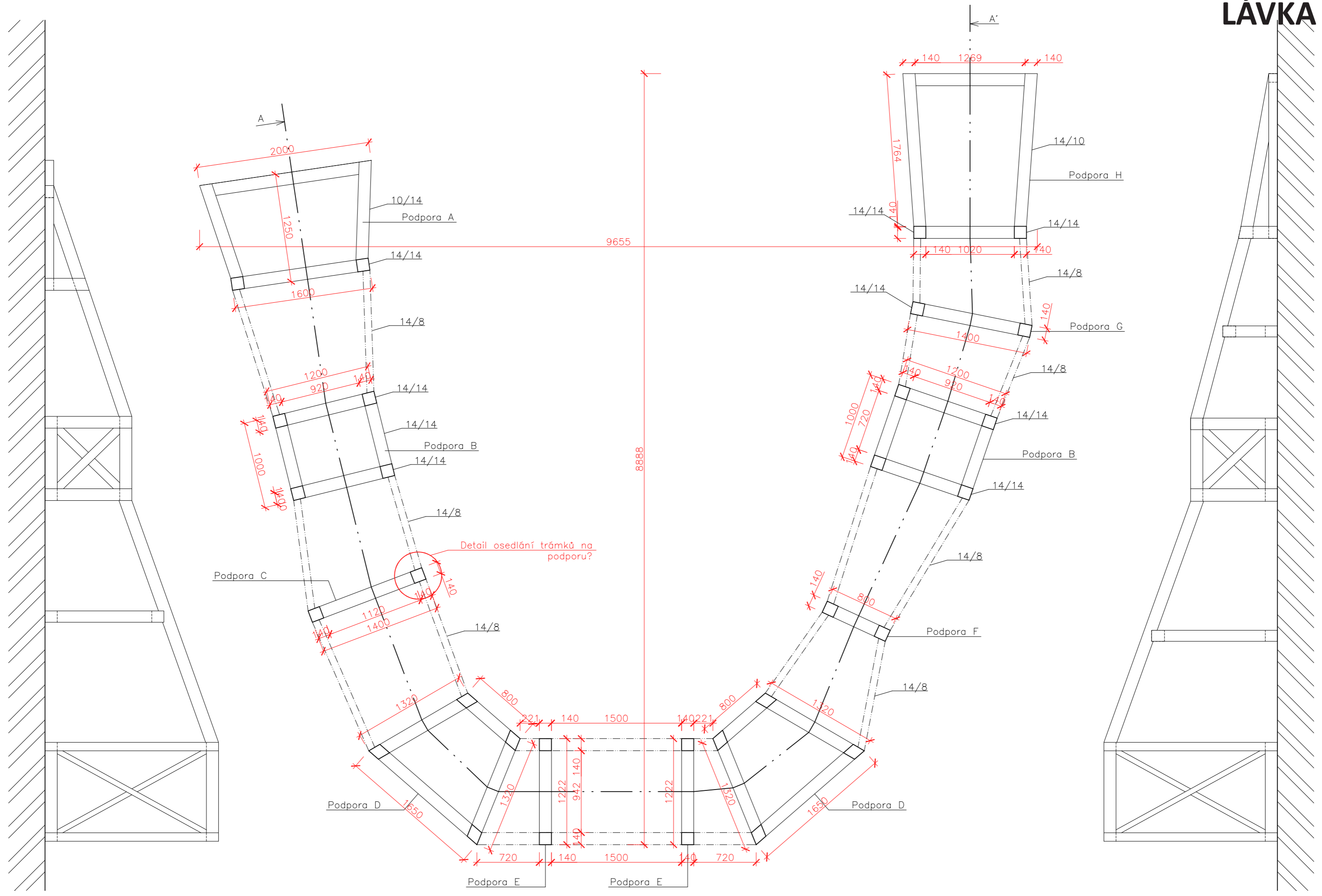

# ROZKRES NÁBYTKU NA MÍRU

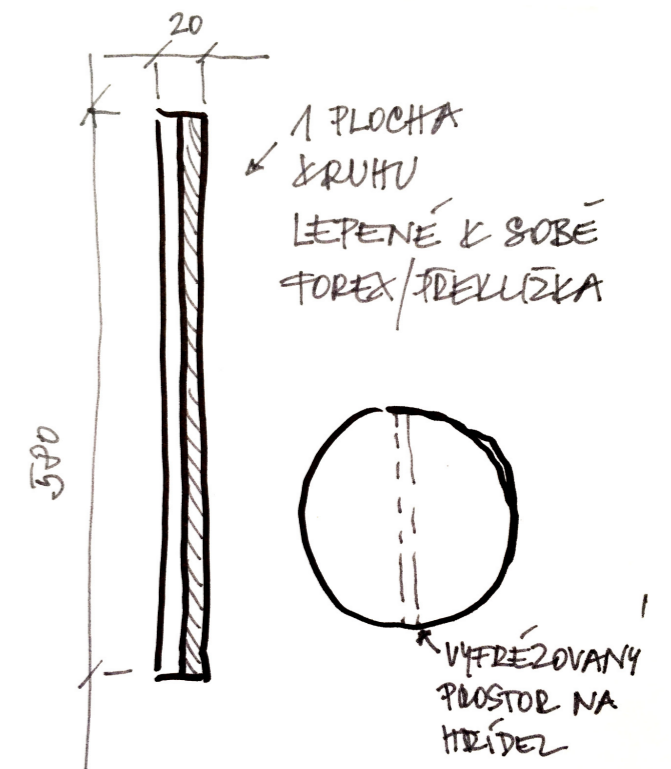
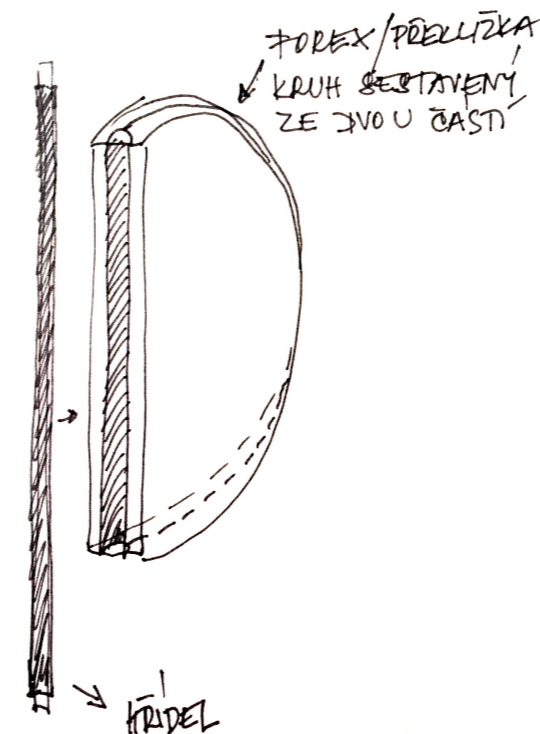
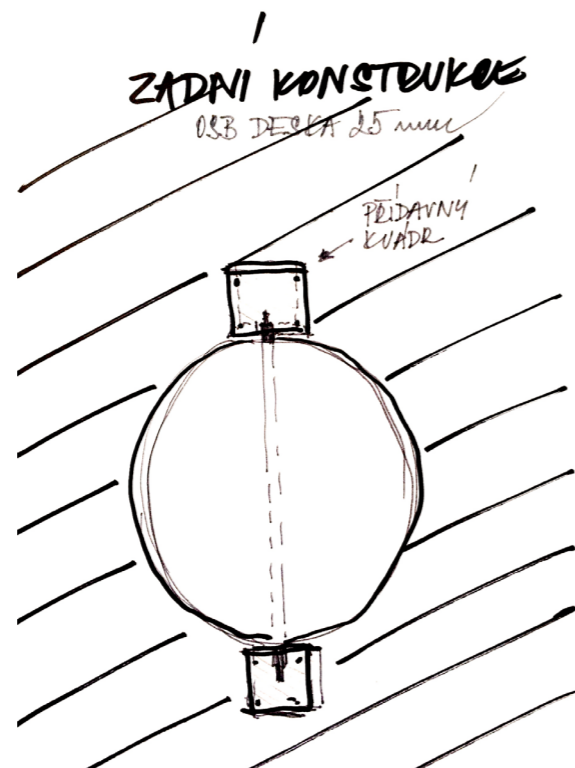
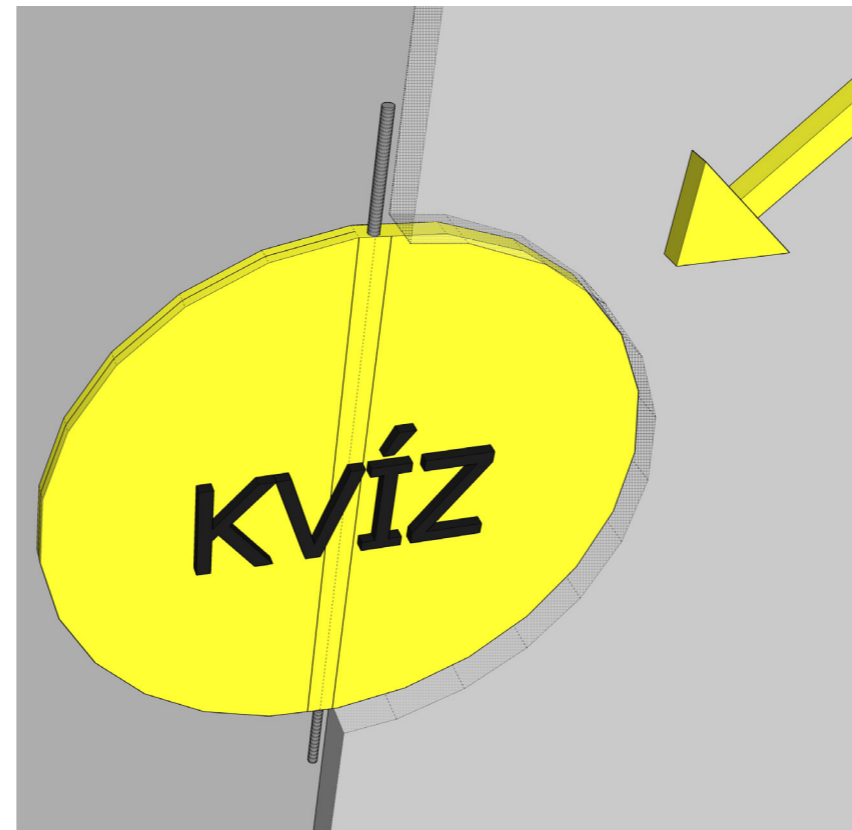

# VÝSTAVNÍ SOKLY

materiál: bílý mat lamino, síla 18 mm

sokl model chmelnice 1400 x 1400 x 800, víko plexisklo 1395 x 1395 x 600

sokl kronika 600 x 600 x 1000, víko plexisklo 595 x 595 x 300

sokl plečka 1200 x 2500 x 400

sokl videomapping válec 800 x 1000

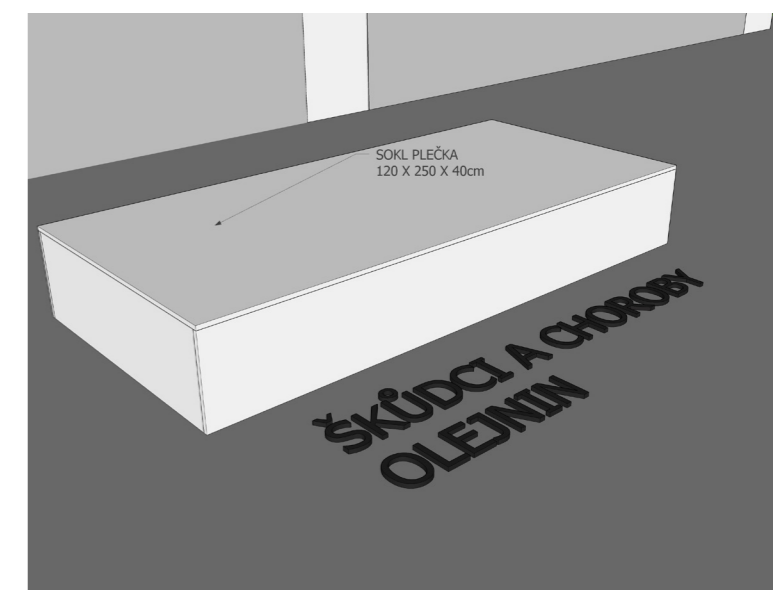
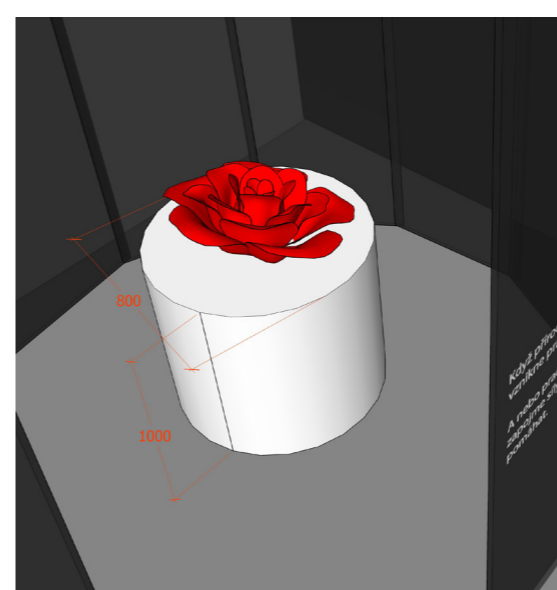
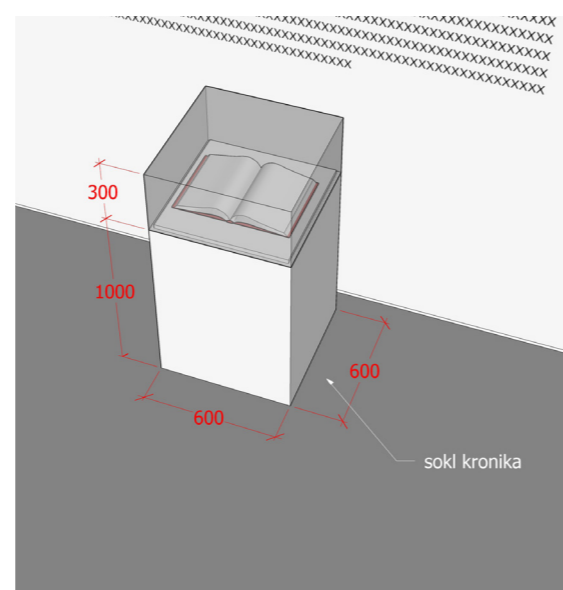
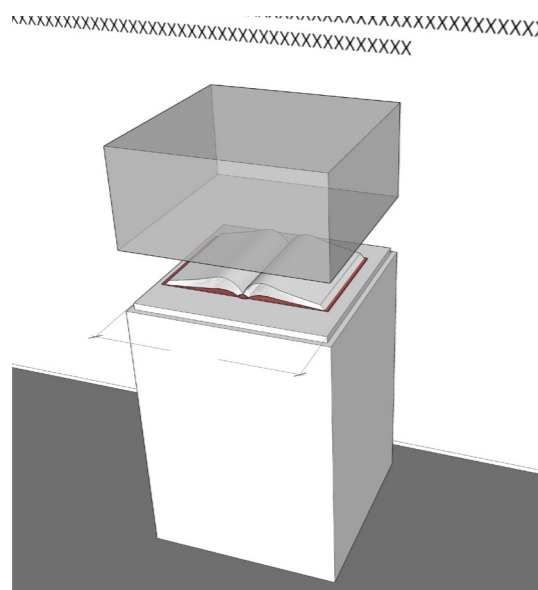
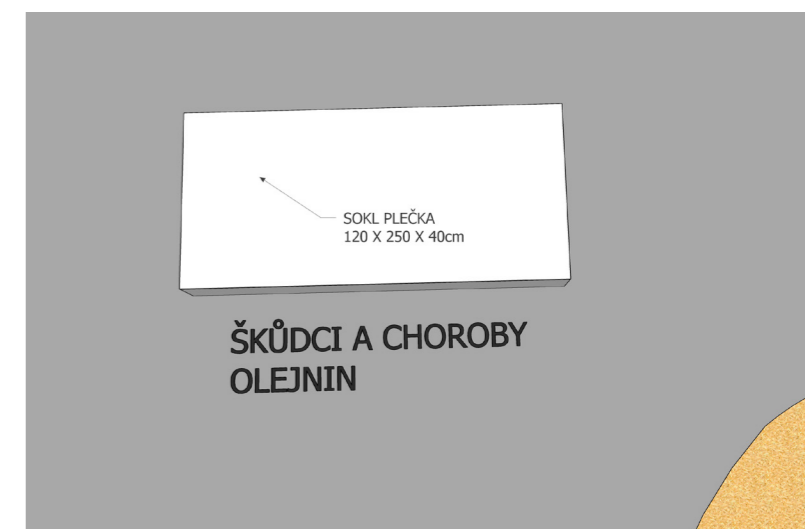
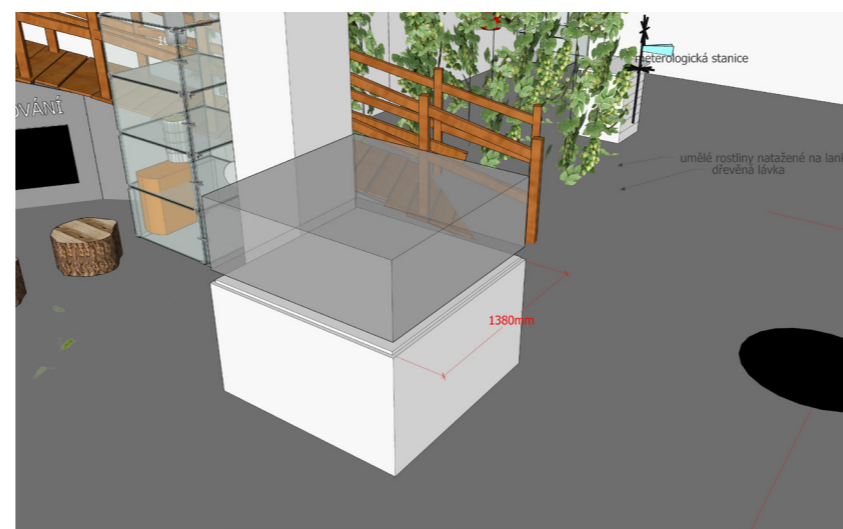



# RÁMY OBRAZY, VITRÍNA

VITRÍNA V KABINETU - sestavena ze 3 částí, celkový rozměr 3500 x 2000, LED pásky v policích, kryté plexi o síle 5mm, rám překližka 20mm, barva zlatá nebo samolepka starého rámu

OBRAZY - 800 x 1000 x 20, překližka 20mm, barva zlatá nebo samolepka starého rámu, 6ks





# STAVBA STĚN

STAVBA STĚN - kovová konstrukce, OSB, překližka nebo fermacel

stěna 1 - 3000 x 750 x 3800 v (2 stěny)

stěna 2 - 5400 x 580 x 3800 v (2 stěny)

stěna 3 - 5400 x 580 x 3800 v (2 stěny)

stěna 4 - 3000 x 150 x 3800 v (2 stěny)

stěna 5 - 4000 x 600 x 3800 v (2 stěny)

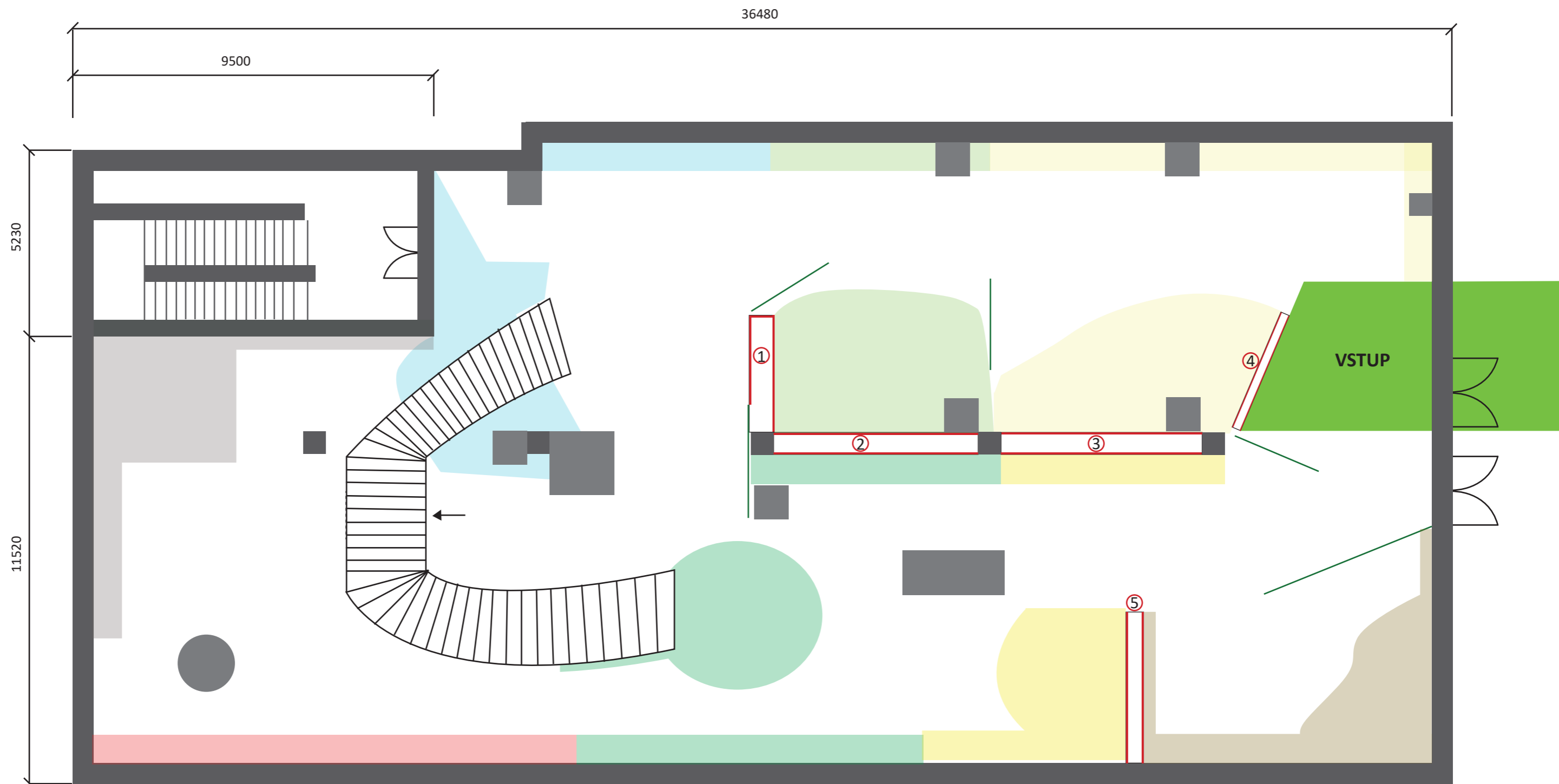



# STAVBA STĚN

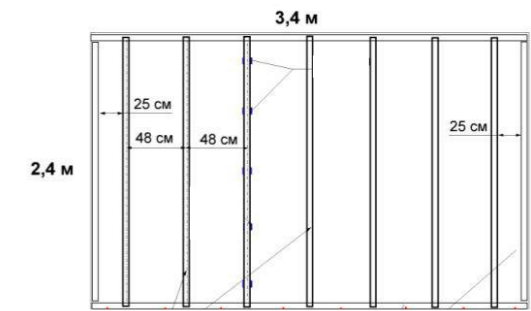
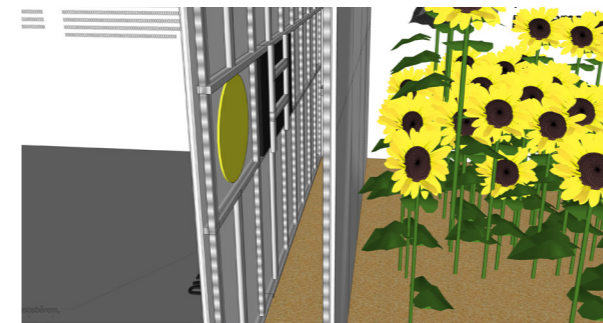

sádkartonová konstrukce - hustěji provázat  
OSB, překližka nebo fermacel

