

SMLOUVA O DÍLO

uzavřená níže uvedeného dne, měsíce a roku v souladu s ust. § 536 a následujícími paragrafy zákona č. 513/1991 Sb., obchodní zákoník, ve znění pozdějších předpisů (dále jen „**obchodní zákoník**“)

I. Smluvní strany

1. Objednatel:

Povodí Moravy, s.p.

Sídlo: Dřevařská 11, 601 75 Brno
Zapsán: v obchodním rejstříku vedeném u Krajského soudu v Brně, v oddílu A, vložce 13565
Jednající: Ing. Radim Světlík, generálním ředitelem
IČ: 708 90 013
DIČ: CZ70890013
Bankovní spojení: Komerční banka, a.s., pobočka Brno – venkov
Číslo účtu: 29639641/0100
Zástupce ve věcech technických (technický dozor stavebníka): Ing. Zdeněk Jurček

2. Zhotovitel:

ALPINE Bau CZ s.r.o.

Sídlo: Jiráskova 613/13, 757 43 Valašské Meziříčí
Zapsán: v obchodním rejstříku vedeném u Krajského soudu v Ostravě, v oddílu C, vložce 41345
Jednající: Ing. Václav Šafář, prokurista společnosti
Ing. Jaromír Vičan, prokurista společnosti
IČ: 451 92 286
DIČ: CZ451 92 286
Bankovní spojení: Česká spořitelna, a.s.
Číslo účtu: 994404-0745137001/0800
Zástupce ve věcech technických: Ing. Petr Černík, Ing. Lukáš Míšek

II. Předmět smlouvy

1. Předmětem této smlouvy je závazek zhotovitele provést pro objednatele řádně a včas dílo v tomto článku specifikované a závazek objednatele řádně provedený předmět díla převzít a zaplatit za něj níže sjednanou cenu.
2. Podkladem pro uzavření této smlouvy je nabídka zhotovitele ze dne 4. 7. 2012 podaná pro plnění podlimitní veřejné zakázky na stavební práce s názvem „Morava, Hodonín, rekonstrukce PB hráze Skařiny“ (dále jen „**nabídka na veřejnou zakázku**“).
3. Veškeré činnosti, k jejichž provedení způsobem v této smlouvě stanoveným se zhotovitel zavazuje, budou nadále označovány souhrnně jako „**dílo**“.
4. Zhotovitel se zavazuje, že v souladu se svou nabídkou na veřejnou zakázku provede pro objednatele kompletní dílo nazvané

„Morava, Hodonín, rekonstrukce PB hráze Skařiny“.

5. Dílem se rozumí rekonstrukce pravobřežní hráze toku Moravy v k. ú. Hodonín, spočívající zejména v opevnění koruny hráze v délce 600m sekcemi geobuněk, opevnění vzdušného svahu hráze gabiony a opevnění hráze kamenným záhozem, ohumusování a zatravnění. Specifikace a rozsah díla jsou stanoveny v projektové dokumentaci stavby vypracované společností VODNÍ DÍLA – TBD, a.s. Hybernská 40, 110 00 Praha, pracoviště Brno, v únoru 2011 (dále jen „**projektová dokumentace**“) a ve stavebním povolení vydaném Krajským úřadem Jihomoravského kraje, odbor životního prostředí, se sídlem v Brně, Žerotínovo nám. 3/5, úřadem 25. 1. 2012, pod číslem jednacím JMK 46991/2011 (dále jen „**stavební povolení**“).

Objednatel před uzavřením této smlouvy předal zhotoviteli projektovou dokumentaci a stavební povolení. Zhotovitel prohlašuje, že projektovou dokumentaci a stavební povolení převzal, vyčerpávajícím způsobem se s nimi seznámil a zavazuje se je plně dodržovat. Zhotovitel rovněž prohlašuje, že projektovou dokumentaci posoudil s odbornou péčí a že lze podle ní dílo provést v celém jeho rozsahu.

7. Zhotovitel je rovněž povinen dílo provést v souladu s právními předpisy České republiky, českými technickými normami (ČSN), které se vztahují k plnění zhotovitele, a to jak závaznými, tak doporučenými a návody výrobců stavebních materiálů a výrobků platných v době provádění díla.

8. Součástí závazku zhotovitele provést dílo je dále:

- vytyčení stavby včetně všech parcelních hranic pozemků dotčených stavbou před zahájením stavebních prací,
- před zahájením provádění prací předložení plánu kontrolních prohlídek provádění díla, vypracování a schválení povodňového a havarijního plánu stavby,
- dodávka, skladování, správa, zabudování a montáž veškerých dílů a materiálů, které se stanou součástí předmětu díla,
- zřízení a odstranění staveniště a zařízení staveniště, zřízení, rozvody, spotřeba a provoz přípojek vody a energií během provádění díla, zajištění přístupu k jednotlivým úsekům stavby za účelem provádění prací a uvedení staveniště do původního stavu (celkový úklid stavby, staveniště a okolí staveniště před předáním a převzetím předmětu díla),
- pokud si to povaha prací vyžádá, zajištění potřebných záborů ploch. Uvedení dočasně využívaných ploch do původního stavu vč. případné finanční úhrady za dočasné zábory ploch mimo obvod staveniště,
- uvedení všech dalších povrchů dotčených stavbou do původního stavu (komunikace, chodníky, zeleň, příkopy, propustky, břehy), který bude před započítím provádění díla zhotovitelem vhodným způsobem zdokumentován; ošetření ponechávaných dřevin břehového porostu,
- vypracování dokumentace skutečného provedení stavby podle § 4 vyhlášky č. 499/2006 Sb., o dokumentaci staveb, v platném znění, v počtu 2 vyhotovení v tištěné podobě a jednom vyhotovení v elektronické formě v obvyklém formátu na vhodném datovém nosiči,
- zajištění bezpečnosti všech osob, chodců a vozidel na staveništi a v okolí staveniště, zajištění, osazení a údržba nezbytného dopravního značení včetně projednání se správcem komunikace, odborem dopravy příslušného správního orgánu a Policií ČR,
- veškeré práce a dodávky související s požárními předpisy, bezpečností práce, opatřeními na ochranu životního prostředí, lidí a majetku v místech dotčených stavbou,
- odvoz odpadu vzniklého při realizaci díla, zajištění jeho dočasného nebo trvalého uložení, resp. předání těchto odpadů do vlastnictví osobě oprávněné k jejich převzetí podle zákona č. 185/2001 Sb., o odpadech, v platném znění, není-li touto osobou přímo zhotovitel,
- provedení všech průzkumů, rozborů, zkoušek, atestů a revizí podle ČSN, předepsaných projektovou dokumentací, požadovaných stavebním nebo jiným příslušným úřadem (dotčeným orgánem), případně stanovených v dalších normách vztahujících se k provádění díla (např. zkoušky hutnění základové spáry a tělesa hráze, rozbor vzorků zeminy a zemníku, apod.), včetně pořízení protokolů zajištěných u akreditované zkušebny, to vše v počtu 2 vyhotovení v tištěné podobě a jednom vyhotovení v elektronické formě v obvyklém formátu na vhodném datovém nosiči.
- zpracování geodetického zaměření dokončené stavby odpovědným geodetem a výkon funkce odpovědného geodeta po dobu realizace díla,
- zajištění potřebných nebo správními orgány či obecně závaznými právními normami stanovených a požadovaných opatření či rozhodnutí nutných k provedení díla,
- vytvoření všech záznamů, kterými bude prokázáno dosažení předepsané kvality a předepsaných technických parametrů díla; předání prohlášení o shodě dle zákona č. 22/1997 Sb., o technických požadavcích na výrobky, ve znění pozdějších předpisů, k výrobkům, které budou zabudovány do díla.

III. Doba a místo plnění díla

1. Zhotovitel se dílo zavazuje provést v těchto termínech:
Termín zahájení provádění díla: **ihned po nabytí účinnosti této smlouvy,**
nejdříve však **15. 8. 2012**
Termín ukončení díla a předání jeho předmětu: **30. 11. 2012**
2. Nedílnou součástí této smlouvy a její přílohou č. 2 je harmonogram prací, který se zhotovitel zavazuje dodržovat.
3. Místem plnění díla je k. ú. Hodonín, Jihomoravský kraj. Místo plnění díla je blíže vymezeno projektovou dokumentací a stavebním povolením.

IV. Cena díla

1. Smluvní strany ve smyslu příslušných ustanovení zákona č. 526/1990 Sb., o cenách, v platném znění, sjednávají cenu díla, provedeného v rozsahu dle této smlouvy, a to ve výši:
Celková cena díla bez DPH: 16 859 238,- Kč
2. Objednatel spolu s cenou díla bez DPH uhradí zhotoviteli DPH dle platných právních předpisů.
3. Cena díla byla určena na základě položkového rozpočtu zpracovaného zhotovitelem. Položkový rozpočet je nedílnou součástí této smlouvy a tvoří její přílohu č. 1. Cena díla zahrnuje zisk a náklady na veškeré práce, dodávky a služby, které se v této smlouvě zhotovitel zavázal realizovat, včetně nákladů souvisejících.
4. Cena díla je nejvýše přípustná a nepřekročitelná; bude však snížena v případě, že jsou do položkového rozpočtu zahrnuty práce, dodávky či služby, které zhotovitel nebude realizovat vůbec, anebo je bude realizovat v menším množství.
5. Pro výpočet snížení ceny díla se použijí jednotkové ceny uvedené v položkovém rozpočtu. Neprovedené práce, dodávky či služby uvedené v položkovém rozpočtu, které nebude možné ocenit způsobem dle předchozí věty, budou oceněny dle sborníků či katalogů vydaných společností ÚRS PRAHA, a.s., se sídlem Praha 10, Pražská 18, PSČ 102 00, IČ 471 15 645 platných v době uzavření této smlouvy; pokud ani tento způsob ocenění nebude možný, bude snížení ceny odpovídat cenám, které se obvykle platily v době uzavření smlouvy za srovnatelné práce, dodávky či služby.
6. Jakékoliv navýšení nejvýše přípustné ceny díla musí být předem sjednáno dodatkem k této smlouvě. Bez tohoto dodatku není zhotovitel oprávněn fakturovat zvýšenou cenu, i kdyby se toto navýšení týkalo víceprací či změn díla, které nebylo možno dopředu předvídat a které jsou objektivně nutné pro dokončení díla a byly technickým dozorem stavebníka odsouhlaseny např. ve stavebním deníku.

V. Platební podmínky

1. Cenu za dílo bude objednatel hradit zpětně na základě dílčích faktur vystavovaných zhotovitelem. Fakturu doručí zhotovitel objednateli nejpozději do osmého dne následujícího kalendářního měsíce. Přílohou každé dílčí faktury musí být objednatel, resp. technickým dozorem stavebníka podepsaný (tj. odsouhlasený) oceněný soupis prací a dodávek skutečně provedených v kalendářním měsíci (dále jen „**zjišťovací protokol**“). Zjišťovací protokol je zhotovitel povinen zpracovat vždy k poslednímu dni každého kalendářního měsíce. Objednatel se ke zjišťovacímu protokolu vyjádří do pěti pracovních dnů ode dne jeho předložení. Fakturu je zhotovitel oprávněn vystavit pouze na částku odsouhlasenou objednatel ve zjišťovacím protokolu.
2. Pokud je předmětem této smlouvy plnění, na které se má použít **režim přenesení daňové povinnosti** dle ust. § 92a a § 92e zákona č. 235/2004 Sb., o dani z přidané hodnoty, ve znění pozdějších předpisů (dále jen „zákon o DPH“), zhotovitel takové plnění vyúčtuje samostatným daňovým dokladem.
3. Faktura je daňovým dokladem a musí obsahovat veškeré náležitosti dle předpisů o účetnictví, daňových předpisů (zejména § 28 odst. 2 zákona o DPH) a ostatních předpisů (obchodní zákoník).
4. Objednatel je oprávněn vrátit zhotoviteli fakturu do data její splatnosti, jestliže bude obsahovat nesprávné či neúplné údaje nebo k ní nebudou přiloženy dohodnuté přílohy. V takovém případě se přeruší plynutí lhůty splatnosti a lhůta splatnosti začne plynout od počátku ode dne doručení opravené faktury objednateli.
5. Splatnost faktur(y) byla smluvními stranami dohodnuta do **90 dnů** ode dne doručení faktury objednateli.

- Jhřada za cenu díla bude provedena do výše **90%** celkové ceny díla bez DPH. Zbývajících **10%** bude uhřazeno do **90 dnů** od předání a převzetí celého předmětu díla bez vad a nedodělků; pokud objednatel převezme předmět díla s vadami nebo nedodělký, tak do **90 dnů** od odstranění všech vad a nedodělků zjištěných při předání a převzetí předmětu díla.
7. Platbu poukáže objednatel bezhotovostně na účet zhotovitele. Povinnost zaplatit je splněna dnem odepsání fakturované částky z účtu objednatele.
 8. V případě úhřady faktury nebo její části po lhůtě splatnosti má zhotovitel nárok na úrok z prodlení ve výši 0,01 % z dlužné částky za každý den prodlení.

VI. Staveniště

1. Staveništěm se rozumí objednatel vymezený prostor, který slouží pro provádění díla dle této smlouvy. Zařizením staveniště se rozumí dočasné objekty, zařízení a jiné movité věci, které po dobu provádění díla slouží provozním, sociálním, hygienickým a výrobním potřebám zhotovitele při plnění této smlouvy a jsou umístěny v prostoru staveniště.
2. Smluvní strany se dohodly, že objednatel je oprávněn v době od uzavření této smlouvy do termínu zahájení provádění díla sjednaného v této smlouvě, vyzvat zhotovitele k převzetí staveniště, a to vždy alespoň tři pracovní dny předem. Zhotovitel se zavazuje v termínu uvedeném ve výzvě dle předchozí věty na staveniště dostavit a staveniště od objednatele převzít. V případě, že zhotovitel nebude vyzván objednatel k převzetí staveniště, smluvní strany se dohodly, že objednatel předá zhotoviteli staveniště a zhotovitel staveniště od objednatele převezme v termínu zahájení provádění díla sjednaném v této smlouvě.
3. O předání a převzetí staveniště bude pořízen zápis, který podepíší objednatel i zhotovitel. Tento zápis bude vyhotoven ve dvou stejnopisech, z nichž každá smluvní strana obdrží po jednom.
4. Zhotovitel je povinen na převzatém staveništi udržovat pořádek a čistotu a je povinen odstraňovat odpady a nečistoty vzniklé jeho činností. Je povinen staveniště zabezpečit, aby po dobu výstavby nedocházelo k jeho porušování, řádně udržovat přístupové komunikace a neprodleně odstranit veškeré znečištění. Zhotovitel je povinen postupovat při provádění díla tak, aby nedošlo ke znečištění prostoru staveniště ani povrchových či podzemních vod ropnými či chemickými látkami.
5. Zhotovitel je povinen zajistit na staveništi na své náklady vytyčení všech podzemních zařízení a inženýrských sítí, a tyto vhodným způsobem chránit a zajistit, aby v průběhu stavby nedošlo k jejich poškození, a jejich zpětné předání jejich správcům, o čemž provede odpovídající zápisy do stavebního deníku. Za poškození nadzemních i podzemních zařízení a inženýrských sítí odpovídá zhotovitel.
6. Zhotovitel je povinen informovat majitele dotčených a přilehlých objektů a pozemků nejpozději pět pracovních dnů před zahájením o způsobu provádění prací, případných uzavírkách a omezeních, zvláště pak s ohledem na jejich provoz.
7. Zhotovitel vyklidí a předá staveniště do **10 dnů** od předání předmětu díla objednateli, pokud se smluvní strany nedohodnou písemně jinak. V případě, že zhotovitel bude po předání díla odstraňovat vady a nedodělký, je oprávněn ponechat na staveništi stroje, zařízení a materiál, které budou nezbytné k odstranění vad a nedodělků. Toto zařízení však musí být umístěno tak, aby nebránilo bezpečnému provozu (užívání) díla. Po odstranění vad a nedodělků je zhotovitel povinen vyklidit staveniště do 10 dnů ode dne, kdy objednatel písemně potvrdí jejich odstranění v zápise o odstranění vad a nedodělků.

VII. Stavební deník

1. Zhotovitel je povinen vést v souladu s přílohou č. 5 vyhlášky č. 499/2006 Sb., o dokumentaci staveb, ve znění pozdějších předpisů, ode dne převzetí staveniště stavební deník, do kterého je povinen zapisovat všechny skutečnosti rozhodné pro plnění smlouvy.
2. Zápisy do stavebního deníku provádí osoba zabezpečující odborné vedení provádění díla týž den, kdy byly práce provedeny nebo kdy nastaly okolnosti, které jsou předmětem zápisu. Do stavebního deníku mohou provádět potřebné záznamy pouze osoby oprávněné. Za objednatele může provádět zápisy do stavebního deníku technický dozor stavebníka, přičemž technický dozor stavebníka si ponechává v průběhu provádění díla druhou kopii, kterou si se zhotovitelem vymění za originál v době ukončení vedení stavebního deníku, tj. při dokončení provádění díla, popřípadě po odstranění vad a nedodělků zjištěných při předání a převzetí předmětu díla.

- ...souhlasí-li zástupce objednatele nebo zhotovitele se zápisem ve stavebním deníku, musí k tomuto zápisu připojit svoje stanovisko nejpozději do pěti pracovních dnů ode dne seznámení se s tímto zápisem.
4. Zápisy ve stavebním deníku se nepovažují za změnu smlouvy, ani nezakládají nárok na změnu smlouvy (stejně tak zápisy z kontrolních dnů).
 5. Zhotovitel je povinen zajistit, aby stavební deník byl denně po celou pracovní dobu k dispozici na staveništi, a dále je povinen jej na vyzvání předložit objednateli ke kontrole a k provádění zápisů.

VIII. Změny smlouvy

1. Každá změna smlouvy (zejména změna v rozsahu díla, doby plnění díla, zvýšení nejvýše přípustné ceny) musí být dohodnuta v písemném dodatku k této smlouvě. V případech, kdy změna díla vzhledem ke své povaze nebo rozsahu vyžaduje povolení změny stavby před dokončením, nastávají právní účinky dohody smluvních stran o takové změně až nabytím právní moci rozhodnutí o změně stavby před dokončením vydaného příslušným stavebním úřadem.
2. Návrh zhotovitele na změnu, rozšíření nebo omezení rozsahu díla musí být oznámen technickému dozoru stavebníka a zaznamenán ve stavebním deníku.
3. Jestliže byly práce nad rozsah sjednaný v této smlouvě vyvolány nezbytnými opravami vad prací, nevzniká zhotoviteli nárok na jejich úhradu.
4. V případě, že se smluvní strany dohodnou na omezení rozsahu díla (příp. změně díla), současně se rovněž dohodnou na snížení nejvýše přípustné ceny díla, a to dodatkem k této smlouvě. Za situace dle článku IV, bodu 4 této smlouvy bude cena díla snížena v souladu s článkem IV této smlouvy, aniž by smluvní strany musely uzavřít dodatek k této smlouvě.

IX. Provádění díla

1. Materiály, polotovary a díly, které budou zhotovitelem použity pro dílo, musí souhlasit jak s projektovou dokumentací, tak s technickými normami a musí mít příslušné certifikáty o vlastnostech a jakosti. Toto se vztahuje i na materiály a výrobky subdodavatelů. Připouští se pouze první jakost materiálů.
2. Zhotovitel se zavazuje, že odpady, suť a znečištění odstraní ihned po provedení příslušných prací. Pokud toto neprodleně neprovede, je oprávněn toto provést objednatel, případně objednatel pomocí třetí osoby, na náklady zhotovitele.
3. Při provádění prací na pozemních komunikacích, případně v jejich sousedství je zhotovitel povinen provést všechna potřebná opatření k zajištění bezpečnosti provozu na komunikacích i pracovníků pohybujících se v jejich bezprostředním okolí, jakými jsou označení, ohrazení, osvětlení apod. Mimo to musí udržovat v čistotě veškeré pozemní komunikace.
4. Zhotovitel se zavazuje vyzvat zástupce objednatele ke kontrole všech prací, které budou dalším postupem zakryty nebo se stanou jinak nepřístupnými, a to zápisem ve stavebním deníku **5 dnů** předem nebo výjimečně faxem nebo e-mailem 3 dny před zakrytím. Neučiní-li tak, je povinen na žádost objednatele tyto práce, které byly zakryty nebo se staly nepřístupnými, na své náklady odkrýt a zase zakrýt.
5. Zhotovitel zajistí provádění díla především svými zaměstnanci. Provedení jednotlivých prací či dodávek je zhotovitel oprávněn zajistit třetí osobou jakožto svým subdodavatelem pouze v intencích seznamu subdodavatelů vč. rozsahu plnění zajišťovaného jejich prostřednictvím, předloženého v rámci nabídky na veřejnou zakázku; předložený seznam je nedílnou součástí a přílohou č. 3 této smlouvy. Prostřednictvím subdodavatelů může být dílo prováděno maximálně do celkové výše **25 %** rozsahu prací (posuzováno ve vztahu k ceně díla dle této smlouvy). Veškeré odborné práce musí vykonávat pouze osoby mající k nim příslušná oprávnění a kvalifikaci.
6. Zhotovitel je povinen dodržet veškeré termíny sjednané s objednatel v průběhu provádění díla ve stavebním deníku, v zápisech z kontrolních dnů nebo v jiných písemných dokumentech vyhotovených mezi zhotovitelem a objednatel; jedná se zejména o poskytování podkladů ze strany zhotovitele objednateli, provádění zkoušek, zajištění dílčích činností v průběhu realizace stavby apod. Nesplnění takto dohodnutých termínů mezi objednatel a zhotovitelem podléhá sankci ze strany objednatele podle této smlouvy.
7. Technický dozor stavebníka je oprávněn kontrolovat dodržování projektové dokumentace, kvalitu prováděných prací, dodržování pracovních postupů a činnost zhotovitele při provádění díla. O výsledku šetření provádí zápis do stavebního deníku. Technický dozor stavebníka je oprávněn dát pracovníkům zhotovitele příkaz přerušit práce, je-li ohrožena bezpečnost nebo provádění díla, život

- nebo zdraví osob, nebo hrozí-li jiné vážné škody. Kvalitu prováděných prací je objednatel oprávněn kontrolovat i prostřednictvím další fyzické či právnické osoby, s níž má uzavřenou příslušnou smlouvu. O této skutečnosti informuje zhotovitele.
8. Zhotovitel se zavazuje respektovat podmínky provádění stavby uvedené v rozhodnutích a stanoviscích správních orgánů a dotčených orgánů. Zhotovitel se zavazuje k dodržování stanovených, jinak obvyklých technologických a pracovních postupů.
 9. Zástupce zhotovitele (vedoucí stavby) je povinen spolupracovat s technickým dozorem stavebníka a odpovědným projektantem vykonávajícím autorský dozor, je-li tento dozor vykonáván.
 10. Zhotovitel je povinen bez zbytečného prodlení písemně upozornit objednatele na případnou nesprávnost jím dodané projektové dokumentace, pokynů či překážku omezující plynulost provádění díla, nebo znemožňující provedení díla.
 11. Zhotovitel v plné míře odpovídá za bezpečnost a ochranu zdraví při práci pracovníků, kteří provádějí práci ve smyslu předmětu smlouvy, a zabezpečuje jejich vybavení ochrannými pomůckami. Zhotovitel se zavazuje dodržovat předpisy upravující bezpečnost a ochranu zdraví při práci („BOZP“) a požární ochranu („PO“).
 12. Zhotovitel je povinen uhradit objednateli veškeré poplatky, sankce, škody a vzniklé vícenáklady z důvodu nedodržení podmínek pravomocného rozhodnutí nebo závazných stanovisek dotčených orgánů, popřípadě provede z toho vyplývající dodatečné práce na své náklady a svou odpovědnost.

X. Odpovědnost za škodu; nebezpečí škody na věci

1. Odpovědnost za škodu se řídí ust. § 373 a následujícími paragrafy obchodního zákoníku.
2. Zhotovitel prohlašuje, že má ke dni podpisu této smlouvy sjednáno pojištění pro případ odpovědnosti za škodu způsobenou objednateli či třetím osobám, která může vzniknout v souvislosti s prováděním díla, přičemž limit pojistného plnění pro případ jedné škodní události činí minimálně částku odpovídající **dvojnásobku ceny díla**. Zhotovitel se zavazuje udržovat toto pojištění na své náklady v platnosti, a to nejméně do termínu předání a převzetí řádně ukončeného předmětu díla.
3. Ode dne převzetí staveniště nese zhotovitel nebezpečí všech škod na prováděném díle až do doby předání staveniště zpět objednateli.

XI. Předání předmětu díla

1. Zhotovitel splní svůj závazek provést dílo řádným ukončením díla a jeho předáním objednateli.
2. Objednatel převezme řádně ukončený předmět díla na základě písemné výzvy zhotovitele, která bude učiněna minimálně **7 dní** před stanoveným termínem předání a převzetí. Objednatel převezme dílo bez vad a nedodělků, může však z vlastní vůle převzít i dílo vykazující pouze ojedinělé drobné vady a nedodělky nebránící bezpečnému a řádnému užívání díla a jeho provozu.
3. O předání a převzetí předmětu díla bude sepsán předávací protokol, který podepíší objednatel i zhotovitel; jeho nedílnou součástí bude soupis případných drobných vad a nedodělků s termínem jejich odstranění. Předávací protokol bude vyhotoven ve dvou stejnopisech, z nichž každá smluvní strana obdrží po jednom.
4. Zhotovitel je povinen předat objednateli sjednané doklady a další nezbytné doklady (v souladu s požadavky právních předpisů, technických norem či správních orgánů a dotčených orgánů), zejména:
 - kopii ověřené projektové dokumentace doplněnou o výkresy provedených odchylek v takové formě, aby byla přehledná a srozumitelná; dokumentace bude po jednotlivých částech opatřena razítkem a podpisem zhotovitele včetně textu nebo razítka „Dokumentace skutečného provedení stavby“,
 - geodetické zaměření na podkladě katastrální mapy ve dvojnásobném vyhotovení v tištěné podobě a v jednom v elektronické formě v obvyklém formátu na obvyklém nosiči dat,
 - zápisy a protokoly o provedení předepsaných zkoušek,
 - originál a kopii stavebního deníku,
 - dokumenty dokladující kvalitu díla, tj. atesty, prohlášení o shodě na použité materiály, atd.,
 - doklady o nakládání s odpady,
 - doklady, jejichž zajištění je vyžadováno stavebním povolením a doklady, bez nichž nebude vydán kolaudační souhlas,
 - další doklady dle čl. II. této smlouvy.

- Nepředání kteréhokoliv dokladu se považuje za vadu díla a je důvodem pro nepřevzetí díla.
6. Jestliže objednatel odmítne dílo převzít, sepíše obě strany zápis, v němž uvedou svá stanoviska a jejich zdůvodnění. Po odstranění nedostatků, pro které objednatel odmítl dílo převzít, se bude přejímací řízení opakovat v nezbytně nutném rozsahu. V takovém případě je možné sepsat k původnímu zápisu dodatek, ve kterém objednatel prohlásí, že dílo přejímá, a protokol o předání a převzetí díla bude uzavřen podepsáním tohoto dodatku.
 7. Zhotovitel se zavazuje poskytnout objednateli součinnost v souvislosti s kolaudací předmětu díla a zavazuje se zúčastnit kolaudace předmětu díla v místě plnění.

XII. Odpovědnost za vady díla, záruka za jakost díla

1. Zhotovitel odpovídá za vady, které má předmět díla v době jeho předání objednateli, a dále za ty, které se na předmětu díla vyskytnou v záruční době uvedené v bodu 2 tohoto článku.
2. Zhotovitel poskytuje objednateli záruku za jakost díla v délce trvání záruční doby **60 měsíců** od data převzetí předmětu díla objednatelem. V případě, že objednatel převezme předmět díla s vadami a/nebo nedodělků, uvedená záruční doba se prodlouží o dobu od převzetí předmětu díla s vadami a/nebo nedodělků do odstranění poslední vady nebo nedodělku zjištěných při předání a převzetí předmětu díla.
3. Zárukou za jakost díla přejímá zhotovitel závazek, že předmět díla bude po záruční dobu způsobilý pro použití ke smlouvenému, jinak k obvyklému účelu a že si zachová smlouvené, jinak obvyklé vlastnosti.
4. Zhotovitel je povinen odstranit oprávněně reklamované vady neprodleně, nejpozději však do **10 dnů** od doručení reklamace, pokud nebude smluvními stranami písemně dohodnuta jiná lhůta. V případě, že objednatel označí reklamovanou vadu za havárii, je zhotovitel povinen začít s odstraňováním vady **do 24 hodin** od jejího uplatnění, které bude provedeno telefonicky na číslo pracovníka zhotovitele (Ing. Černík 737 271 632) a následně potvrzeno písemnou formou.
5. Objednatel je oprávněn uplatňovat též nárok na náhradu škody, která vznikla v přičinné souvislosti se zjištěnými vadami, a zhotovitel je povinen tuto škodu nahradit.
6. Záruční doba neběží ode dne uplatnění vady, na niž se vztahuje záruka za jakost, do doby odstranění této vady.
7. V případě, že zhotovitel bude v prodlení s odstraněním reklamované vady, je objednatel oprávněn odstranění vady provést sám nebo prostřednictvím třetí osoby na náklady zhotovitele. Náklady s tím spojené je zhotovitel povinen uhradit objednateli do 10 dnů po obdržení písemné výzvy k úhradě.

XIII. Smluvní pokuty

1. V případě, že zhotovitel nepředá předmět díla ve sjednaném termínu, je objednatel oprávněn požadovat zaplacení smluvní pokuty ve výši **0,5 %** z ceny díla bez DPH (minimálně však 5.000,- Kč) za každý započatý den prodlení.
2. V případě, že zhotovitel nedodrží jakýkoliv jiný termín uvedený v harmonogramu prací, termíny sjednané s objednatelem v průběhu provádění díla ve stavebním deníku, v zápisech z kontrolních dnů nebo v jiných písemných dokumentech vyhotovených mezi zhotovitelem a objednatelem, je objednatel oprávněn požadovat zaplacení smluvní pokuty ve výši **0,2 %** z ceny díla bez DPH (minimálně však 2.000,- Kč) za každý zjištěný případ porušení a každý započatý den prodlení.
3. V případě prodlení zhotovitele s odstraněním vad nebo nedodělků uvedených v zápise o předání a převzetí díla, je objednatel oprávněn požadovat zaplacení smluvní pokuty ve výši **0,2 %** z ceny díla bez DPH (minimálně však 2.000,- Kč) za každý započatý den prodlení a každou vadu nebo nedodělek.
4. V případě, že zhotovitel bude v prodlení s odstraněním reklamované vady díla nebo záruční vady, je objednatel oprávněn požadovat zaplacení smluvní pokuty ve výši **0,2 %** z ceny díla bez DPH (minimálně však 2.000,- Kč) za každý započatý den prodlení a vadu.
5. Bude-li zhotovitel v prodlení s vyklizením staveniště, je objednatel oprávněn požadovat zaplacení smluvní pokuty ve výši **0,3 %** z ceny díla bez DPH (minimálně však 3.000,- Kč) za každý započatý den prodlení až do doby úplného vyklizení staveniště.
6. V případě, že zhotovitel poruší povinnost řádně vést stavební deník nebo v případě, že stavební deník nebude přístupný v pracovní době na staveništi, je objednatel oprávněn požadovat zaplacení jednorázové smluvní pokuty ve výši **0,2 %** z ceny díla bez DPH (minimálně však 2.000,- Kč) za každý zjištěný případ.

V případě, že zhotovitel poruší předpisy BOZP, PO či hygienické předpisy při realizaci díla, je objednatel oprávněn požadovat zaplacení smluvní pokuty ve výši **0,4 %** z ceny díla bez DPH (minimálně však 4.000,- Kč) za každý zjištěný případ.

8. Smluvní strany se dohodly, že v případě porušení povinnosti provádět dílo subdodavately pouze osobami uvedenými v seznamu, který je přílohou č. 3 této smlouvy, je objednatel oprávněn požadovat zaplacení smluvní pokuty ve výši **4 %** z ceny díla bez DPH (minimálně však 20.000,- Kč) za každého zjištěného subdodavatele neuvedeného v příloze č. 3 této smlouvy.
9. Smluvní strany se dohodly, že v případě porušení povinnosti provést dílo subdodavately v maximálním rozsahu uvedeném v čl. IX, bodě 5 této smlouvy, je objednatel oprávněn požadovat zaplacení smluvní pokuty ve výši **4 %** z ceny díla bez DPH (minimálně však 20.000,- Kč) za každých započatých 10 % prací provedených subdodavately nad stanovený maximální rozsah.
10. Nárok na náhradu škody není smluvními pokutami sjednanými v této smlouvě dotčen.
11. Smluvní pokuta je splatná ve lhůtě **14 dnů** od doručení výzvy k zaplacení.

XIV. Odstoupení od smlouvy

1. Od této smlouvy může odstoupit kterákoliv smluvní strana, pokud zjistí podstatné porušení této smlouvy druhou smluvní stranou.
2. Podstatným porušením této smlouvy se rozumí zejména:
 - pokud zhotovitel nezačíná provádění díla ve lhůtě do 15 dnů od termínu dle čl. III této smlouvy,
 - prodlení zhotovitele se splněním termínu dokončení a předání díla dle čl. III této smlouvy delší než 15 dnů,
 - provádění prací v rozporu s projektovou dokumentací.
3. Pokud před splněním závazku provést dílo dojde k odstoupení od smlouvy, zpracuje nezávislý znalecký subjekt soupis skutečně provedených stavebních prací, který ocenění prostřednictvím jednotkových cen uvedených v položkovém rozpočtu, který je součástí této smlouvy. Provedené práce, které nebude možné ocenit způsobem uvedeným v předchozí větě, budou oceněny cenami „ÚRS“ platnými v době provádění díla. Na základě tohoto ocenění bude provedeno vzájemné finanční vyrovnání. Náklady na sepsání a ocenění provedených prací hradí strana, která smlouvu porušila.
4. Dojde-li k odstoupení od smlouvy, je zhotovitel povinen učinit taková opatření, aby zabránil vzniku škod na předmětu díla, majetku objednatele i třetích osob a aby zabránil vzniku újmy na zdraví osob. Dojde-li k odstoupení od smlouvy z důvodů na straně objednatele, provede zhotovitel tato opatření na náklady objednatele.

XV. Závěrečná ustanovení

1. Zhotovitel není oprávněn započíst své pohledávky proti pohledávkám objednatele, ani své pohledávky a nároky vzniklé ze smlouvy nebo v souvislosti s jejím plněním postoupit třetím osobám, zastavit nebo s nimi jinak disponovat bez písemného souhlasu objednatele.
2. Objednatel je oprávněn započíst vůči jakékoli pohledávce zhotovitele za objednatelem, i nesplatné, jakoukoli svou pohledávku, i nesplatnou, za zhotovitelem. Pohledávky objednatele a zhotovitele započtením zanikají ve výši, ve které se kryjí.
3. Pokud jakákoli část závazku podle této smlouvy je nebo se stane neplatnou či nevymahatelnou, nebude to mít vliv na platnost a vymahatelnost ostatních závazků podle této smlouvy a smluvní strany se zavazují nahradit takovouto neplatnou nebo nevymahatelnou část závazku novou, platnou a vymahatelnou částí závazku, jejíž předmět bude nejlépe odpovídat předmětu původního závazku. Pokud by tato smlouva neobsahovala nějaké ustanovení, jehož stanovení by bylo jinak pro vymezení práv a povinností odůvodněné, smluvní strany učiní vše pro to, aby takové ustanovení bylo do této smlouvy doplněno.
4. Tato smlouva může být měněna nebo doplňována pouze písemnými dodatky uzavřenými oprávněnými zástupci smluvních stran. Odstoupit od této smlouvy nebo ji zrušit dohodou lze rovněž jen písemně.
5. Objednatel a zhotovitel se zavazují, že obchodní a technické informace, které jim byly svěřeny smluvním partnerem, nepřístupní třetím osobám bez písemného souhlasu druhé strany a ani nepoužijí tyto informace pro jiné účely, než pro plnění této smlouvy.
6. Zhotovitel je na základě ust. § 2 písm. e) zákona č. 320/2001 Sb., o finanční kontrole, v platném znění, osobou povinnou spolupůsobit při výkonu finanční kontroly. Zhotovitel bere na vědomí, že objednatel je konečný příjemce dotace státního rozpočtu na financování díla.

7. Obě smluvní strany prohlašují, že tato smlouva je projevem jejich svobodné a vážné vůle, což stvrzují svými podpisy.
8. Smlouva nabývá platnosti dnem podpisu obou smluvních stran a účinnosti pátý den ode dne, kdy bude objednateli doručeno rozhodnutí o poskytnutí dotace vydané Ministerstvem zemědělství České republiky. Objednatel se zavazuje bez zbytečného odkladu informovat zhotovitele o tom, že mu bylo uvedené rozhodnutí doručeno.
9. Smlouva je vyhotovena v šesti vyhotoveních, z nichž čtyři obdrží objednatel a dvě zhotovitel.
10. Nedílnou součástí této smlouvy jsou tyto **přílohy**:
 - Příloha č. 1 – Položkový rozpočet
 - Příloha č. 2 – Harmonogram prací
 - Příloha č. 3 – Specifikace subdodavatelů vč. rozsahu jejich plnění

V Brně dne: 15-08-2012

Ve Valašském Meziříčí dne: 7.8.2012

Za objednatele:

Povodí Moravy, s.p.
601 75 Brno, Dřevařská 11
IČO: 70890013, DIČ: CZ70890013
-2-

.....
Povodí Moravy, s.p.
Ing. Radim Světlík
generální ředitel

Za zhotovitele:

.....
ALPINE Bau CZ s.r.o.
Ing. Václav Šafář a Ing. Jaromír Vičan
prokuristé společnosti

SLEPÝ ROZPOČET

| | | | | |
|------------------------------------|---|-----------------------------|-----------------------------------|----------------------|
| Rozpočet | SO.01-1 | STAVEBNÍ A KONSTRUKČNÍ ČÁST | JKSO | 832.1 |
| Objekt | Název objektu | | SKP | |
| SO.01 | ZPEVNĚNÍ HRÁZE | | Měrná jednotka | |
| Stavba | Název stavby | | Počet jednotek | |
| PFB110007 | PROTIPOVODŇOVÁ OCHRANNÁ HRÁZ "SKAŘINY" | | Náklady na m.j. | 0 |
| Projektant | VODNÍ DÍLA - TBD a.s., pracoviště Brno | | Typ rozpočtu | |
| Zpracovatel projektu | VODNÍ DÍLA - TBD a.s., pracoviště Brno | | | |
| Objednatel | POVODÍ MORAVY, s.p., Brno | | | |
| Dodavatel | | | Zakázkové číslo | PFB110007 |
| Rozpočtoval | | | Počet listů | |
| ROZPOČTOVÉ NÁKLADY | | | | |
| Základní rozpočtové náklady | | | Ostatní rozpočtové náklady | |
| | HSV celkem | 16 859 238 | Ztížené výrobní podmínky | 0 |
| Z | PSV celkem | 0 | Oborová přírážka | 0 |
| R | M práce celkem | 0 | Přesun stavebních kapacit | 0 |
| N | M dodávky celkem | 0 | Mimostaveništní doprava | 0 |
| ZRN celkem | | 16 859 238 | Zařízení staveniště | 0 |
| | | | Provoz investora | 0 |
| HZS | | 0 | Kompletační činnost (IČD) | 0 |
| ZRN+HZS | | 16 859 238 | Ostatní náklady neuvedené | 0 |
| ZRN+ost.náklady+HZS | | 16 859 238 | Ostatní náklady celkem | 0 |
| Vypracoval | Za zhotovitele | | Za objednatele | |
| Jméno : | Jméno : | | Jméno : | |
| Datum : | Datum : | | Datum : | |
| Podpis : | Podpis: | | Podpis: | |
| Základ pro DPH | 20,0 | % | | 16 859 238 Kč |
| DPH | 20,0 | % | | 3 371 848 Kč |
| Základ pro DPH | 0,0 | % | | 0 Kč |
| DPH | 0,0 | % | | 0 Kč |
| CENA ZA OBJEKT CELKEM | | | | 20 231 086 Kč |

Poznámka :

| | | | |
|----------|--|------------|---------------------------------|
| Stavba : | PFB110007 PROTIPOVODNOVÁ OCHRANNÁ HRÁZ "SKA | Rozpočet : | SO.01-1 |
| Objekt : | SO.01 ZPEVNĚNÍ HRÁZE | | STAVEBNÍ A KONSTRUKČNÍ ČÁST - Ú |

REKAPITULACE STAVEBNÍCH DÍLŮ

| Stavební díl | HSV | PSV | Dodávka | Montáž | HZS |
|-----------------------------------|-------------------|----------|----------|----------|----------|
| 0 Přípravné a přidružené práce | 26 000 | 0 | 0 | 0 | 0 |
| 1 Zemní práce | 559 492 | 0 | 0 | 0 | 0 |
| 18 Povrchové úpravy terénu | 353 129 | 0 | 0 | 0 | 0 |
| 28 Zpevňování hornin a konstrukcí | 12 972 189 | 0 | 0 | 0 | 0 |
| 46 Provizorní zpevněné plochy | 295 988 | 0 | 0 | 0 | 0 |
| 5 Komunikace | 1 526 066 | 0 | 0 | 0 | 0 |
| 99 Staveništní přesun hmot | 1 126 374 | 0 | 0 | 0 | 0 |
| CELKEM OBJEKT | 16 859 238 | 0 | 0 | 0 | 0 |

VEDLEJŠÍ ROZPOČTOVÉ NÁKLADY

| Název VRN | Kč | % | Základna | Kč |
|---------------------------|----|---|------------|----------|
| Ztížené výrobní podmínky | | | 16 859 238 | 0 |
| Oborová přírážka | | | 16 859 238 | 0 |
| Přesun stavebních kapacit | | | 16 859 238 | 0 |
| Mimostaveništní doprava | | | 16 859 238 | 0 |
| Zařízení staveniště | | | 16 859 238 | 0 |
| Provoz investora | | | 16 859 238 | 0 |
| Kompletační činnost (IČD) | | | 16 859 238 | 0 |
| Rezerva rozpočtu | | | 16 859 238 | 0 |
| CELKEM VRN | | | | 0 |

Slepý rozpočet

| | | |
|----------|--|--|
| Stavba : | PFB110007 PROTIPOVODNOVÁ OCHRANNÁ HRÁZ "S" | Rozpočet: SO.01-1 |
| Objekt : | SO.01 ZPEVNĚNÍ HRÁZE | STAVEBNÍ A KONSTRUKČNÍ ČÁST - ÚRS I/11 |

| P.č. | Číslo položky | Název položky | MJ | množství | cena / MJ | celkem (Kč) |
|---|---------------|--|--------|--|-----------|-------------------|
| Díl: 0 Přípravné a přidružené práce | | | | | | |
| 1 | 0.01 | Zaměření stavby během a po ukončení stavebních prací | soubor | 1,00 | 26 000,00 | 26 000,00 |
| 2 | 0.02 | | | | | |
| Celkem za 0 Přípravné a přidružené práce | | | | | | 26 000,00 |
| Díl: 1 Zemní práce | | | | | | |
| 3 | 111101103R00 | Odstranění travin, rákosu na ploše nad 1 ha před sejmutím ornice:10630,0*0,0001 | har | 1,06 1,06 | 14 533,80 | 15 449,43 |
| 4 | 121103112R00 | Skrývka zemin/ornice ve sklonu 1:2 10630,0*0,15 | m3 | 1 594,50 1 594,50 | 48,66 | 77 588,37 |
| 5 | 122201103R00 | Odkopávky nezapažené v hor. 3 do 10000 m3 | m3 | 2 615,00 | 54,32 | 142 046,80 |
| 6 | 122201109R00 | Příplatek za lepivost - odkopávky v hor. 3 2615,0/2 | m3 | 1 307,50 1 307,50 | 9,56 | 12 499,70 |
| 7 | 162301101R00 | Vodorovné přemístění výkopku z hor.1-4 do 500 m sejmutá ornice na deponii:10630,0*0,2 | m3 | 2 126,00 2 126,00 | 18,12 | 38 523,12 |
| 8 | 162501102R00 | Vodorovné přemístění výkopku z hor.1-4 do 3000 m průměrná vzdálenost do 3 km: odkopaná zemina - přebytečná :2615,0-251,0 sejmutá ornice z deponie:10630,0*0,2 | m3 | 4 490,00 2 364,00 2 126,00 | 54,35 | 244 031,50 |
| 9 | 171201101R00 | Uložení sypaniny do násypů nezhtutněných | m3 | 251,00 | 25,00 | 6 275,00 |
| 10 | 171203112R00 | Uložení výkopku bez zhutnění na svahu do 1 : 2 | m3 | 100,00 | 87,04 | 8 704,00 |
| 11 | 181201101R00 | Úprava pláně v násypch v hor. 1-4, bez zhutnění | m2 | 1 797,00 | 5,36 | 9 631,92 |
| 12 | 182201101R00 | Svahování násypů | m2 | 193,00 | 24,57 | 4 742,01 |
| Celkem za 1 Zemní práce | | | | | | 559 491,85 |
| Díl: 18 Povrchové úpravy terénu | | | | | | |
| 13 | 180401212R00 | Založení trávníku lučního výsevem ve svahu do 1:2 | m2 | 7 650,00 | 10,10 | 77 265,00 |
| 14 | 181006113R00 | Rozprostření zemin v rov./sklonu 1:5, tl. do 20 cm Začátek provozního součtu odkopaná zemina - přebytečná :2615,0-251,0 ornice - přebytečná:(10830,0-7650,0)*0,15 Konec provozního součtu celkem 2841,0 m3 na ploše :3486,0 | m2 | 3 486,00 2 364,00 477,00 2 841,00 3 486,00 | 24,81 | 86 487,66 |
| 15 | 182301132R00 | Rozprostření ornice, svah, tl. 10-15 cm, nad 500m2 | m2 | 7 650,00 | 22,05 | 168 682,50 |
| 16 | 00572465 | Směs travní standard balení 25 kg PROF1 7650,0*0,03 | kg | 229,50 229,50 | 90,17 | 20 694,02 |
| Celkem za 18 Povrchové úpravy terénu | | | | | | 353 129,18 |
| Díl: 28 Zpevňování hornin a konstrukcí | | | | | | |
| 17 | 289971212R00 | Zřízení vrstvy z geotextilie sklon do 1:5 š.do 6 m | m2 | 11 571,00 | 8,17 | 94 535,07 |
| 18 | 327111111R00 | Osazení svahových tvárnic, hmotnosti do 30 kg vč. ukotvení | m2 | 3 486,00 | 40,04 | 139 579,44 |
| 19 | 327111211R00 | Zasypání svahových tvárnic se zhutněním | m3 | 871,00 | 106,50 | 92 761,50 |
| 20 | 334214521U00 | Opěr zeď nadzákl kámen do gabionu 6329,0*0,23 | m3 | 1 455,67 1 455,67 | 5 427,00 | 7 899 921,09 |
| 21 | 462511270R00 | Zához z kamene bez proštěrk. z terénu do 200 kg | m3 | 313,00 | 1 560,94 | 488 574,22 |
| 22 | 462511370R00 | Zához z kamene bez proštěrk. z terénu do 500 kg 711,0+146,0 | m3 | 857,00 857,00 | 1 765,00 | 1 512 605,00 |
| 23 | 58337368 | Štěrkopísek frakce 0-63 tř.A 871,0*1,67 | T | 1 454,57 1 454,57 | 345,00 | 501 826,65 |
| 24 | 69370516 | Geotextilie HQ PP 350g/m2 do 6 m 11571,0*1,05 | m2 | 12 149,55 12 149,55 | 38,00 | 461 682,90 |
| 25 | 272.01 | Tvarovka zpevňovací komorová Stratum v. 200 mm 3486,0*1,02 | m2 | 3 555,72 3 555,72 | 490,00 | 1 742 302,80 |
| 26 | 553.01 | Kotva ocelová D 8 mm dl. 500 mm | ks | 600,00 | 45,00 | 27 000,00 |

Slepý rozpočet

| | | |
|----------|---|--|
| Stavba : | PFB110007 PROTIPOVODŇOVÁ OCHRANNÁ HRÁZ "§ | Rozpočet: SO.01-1 |
| Objekt : | SO.01 ZPEVNĚNÍ HRÁZE | STAVEBNÍ A KONSTRUKČNÍ ČÁST - ÚRS I/11 |



| P.č. | Číslo položky | Název položky | MJ | množství | cena / MJ | celkem (Kč) |
|------------------|---------------|---|-----|----------|-----------|----------------------|
| 27 | 553.02 | Kotva ocelová D 8 mm dl. 300 mm | ks | 300,00 | 38,00 | 11 400,00 |
| Celkem za | | 28 Zpevňování hornin a konstrukcí | | | | 12 972 188,67 |
| Díl: | 46 | Provizorní zpevněné plochy | | | | |
| 28 | 113106241R00 | Rozebrání ploch ze silničních panelů | m2 | 390,00 | 68,45 | 26 695,50 |
| 29 | 182001111R00 | Plošná úprava terénu, nerovnosti do 10 cm v rovině | m2 | 390,00 | 16,00 | 6 240,00 |
| 30 | 584121111R00 | Osazení silničních panelů, lože z kameniva tl. 4 cm | m2 | 390,00 | 152,00 | 59 280,00 |
| 31 | 979094441R00 | Očištění vybour. panelů s výplní kamen. těžným | m2 | 947,43 | 14,00 | 13 264,02 |
| | | Začátek provozního součtu | | | | |
| | | 390,0/4,5 | | 86,67 | | |
| | | Konec provozního součtu | | 86,67 | | |
| | | (4,5*2+(3,0+1,5)*2*0,21)*87 | | 947,43 | | |
| 32 | 59381184 | Panel silniční IZD 85/10 300x150x21,5 cm nákup | kus | 89,00 | 5 919,00 | 526 791,00 |
| | | Začátek provozního součtu | | | | |
| | | 390,0/4,5*1,02 | | 88,40 | | |
| | | Konec provozního součtu | | 88,40 | | |
| | | 89 | | 89,00 | | |
| 33 | 593-81184 | Panel silniční IZD 85/10 300x150x21,5 cm zůstatková hodnota | kus | -89,00 | 4 439,25 | -395 093,25 |
| 34 | 979084216R00 | Vodorovná doprava vybour. hmot po suchu do 5 km | t | 159,12 | 74,01 | 11 776,47 |
| 35 | 979084219R00 | Příplatek k dopravě vybour.hmot za dalších 5 km | t | 1 591,20 | 24,16 | 38 443,39 |
| 36 | 979087213R00 | Nakládání vybouraných hmot na dopravní prostředky | t | 159,12 | 53,99 | 8 590,89 |
| Celkem za | | 46 Provizorní zpevněné plochy | | | | 295 988,02 |
| Díl: | 5 | Komunikace | | | | |
| 37 | 564801112R00 | Podklad ze štěrkodrti po zhutnění tloušťky 4 cm | m2 | 3 486,00 | 35,15 | 122 532,90 |
| 38 | 566301111R00 | Úprava krytu kamenivem drceným do 0,06 m3/m2 | m2 | 3 486,00 | 86,63 | 301 992,18 |
| 39 | 566401111R00 | Úprava krytu kamenivem drceným do 0,08 m3/m2 | m2 | 3 486,00 | 101,52 | 353 898,72 |
| 40 | 573311511R00 | Prolití podkladu z kameniva asfaltem, 2,5 kg/m2 | m2 | 3 486,00 | 48,04 | 167 467,44 |
| 41 | 573312311R00 | Prolití podkladu z kameniva asfaltem, 4,0 kg/m2 | m2 | 3 486,00 | 74,43 | 259 462,98 |
| 42 | 922623839R00 | Úprava podkladu postříkem z asfaltu 6 kg/m2 | m2 | 3 486,00 | 92,00 | 320 712,00 |
| Celkem za | | 5 Komunikace | | | | 1 526 066,22 |
| Díl: | 99 | Staveništní přesun hmot | | | | |
| 43 | 998321011R00 | Přesun hmot pro hráze zemní a kamenité | t | 8 883,08 | 126,80 | 1 126 374,48 |
| Celkem za | | 99 Staveništní přesun hmot | | | | 1 126 374,48 |

Povodí Moravy s.o. Brno

PROTIPOVODŇOVÁ OCHRANNÁ HRÁZ "SKAŘINY"

Finanční plán + Harmonogram prací

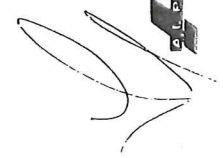
| Číslo | Název objektu | Celkové náklady | srpen 2012 | | | | | září 2012 | | | | | říjen 2012 | | | | | listopad 2012 | | | | |
|--|-----------------------------------|----------------------|------------|----|----|-----|--------------|-----------|-------|--------------|-------|-------|------------|-------|--------------|-------|-------|---------------|-----|-----|--------------|--|
| | | | 31 | 32 | 33 | 34 | 35 | 36 | 37 | 38 | 39 | 40 | 41 | 42 | 43 | 44 | 45 | 46 | 47 | 48 | | |
| PROTIPOVODŇOVÁ OCHRANNÁ HRÁZ "SKAŘINY" | | | | | | | | | | | | | | | | | | | | | | |
| 0 | Přípravné a přidružené práce | 26 000 Kč | | | 26 | | | | | | | | | | | | | | | | | |
| 1 | Zemní práce | 559 492 Kč | | | 50 | 80 | 100 | 100 | 100 | 50 | 40 | | | | | | | | | | | |
| 18 | Povrchové úpravy terénu | 353 129 Kč | | | | | | | | | | | | | | | | | | | 200 | |
| 28 | Zpevňování hornin a konstrukcí | 12 972 189 Kč | | | | | 800 | 1200 | 1200 | 1200 | 1200 | 1200 | 1200 | 1200 | 1200 | 800 | 572 | | | | | |
| 46 | Provizorní zpevněné plochy | 295 988 Kč | | | | 106 | 100 | | | | | | | | | | | | | | 90 | |
| 5 | Komunikace | 1 526 066 Kč | | | | | | | | | | | | | | | | | | | | |
| 99 | Staveništní přesun hmot | 1 126 374 Kč | | | | | 80 | 81 | 81 | 81 | 81 | 81 | 81 | 81 | 81 | 81 | 81 | 81 | 81 | 81 | 81 | |
| | | | 0 | 0 | 76 | 186 | 1 080 | 1 381 | 1 381 | 1 331 | 1 321 | 1 281 | 1 281 | 1 406 | 1 480 | 1 580 | 1 200 | 1 062 | 580 | 233 | | |
| | Celkem cena stavby bez DPH | 16 859 238 Kč | | | | | 1 342 | | | 5 414 | | | | | 7 028 | | | | | | 3 075 | |
| Termín provádění od 15.srpna 2012 - do 30. listopadu 2012 | | | | | | | | | | | | | | | | | | | | | | |



 ALPINE Bau CZ s.r.o.
 Jiráskova 613/13
 757 43 Valašské Meziříčí
 IČ: 45192286
 DIČ: CZ45192286

Prohlášení o subdodavatelském systému a podílu výkonů

Veřejná zakázka: „Morava, Hodonín, rekonstrukce PB hráze Skařiny“

| | <u>podíl v %</u> | <u>podíl v tis. Kč</u> |
|--|------------------|------------------------|
| Služby realizované vlastními kapacitami | 92,15 % | 15 529,138 tis. Kč |
| Služby realizované subdodavatelem celkem | 7,85 % | 1 330,100 tis. Kč |

ÚDAJE O JEDNOTLIVÝCH SUBDODAVATELÍCH

1.subdodavatel

Název společnosti, právní forma a přesná adresa:
CAD-PRO spol. s r.o.
společnost s ručením omezeným
Hranická 93, 757 01 Valašské Meziříčí
IČ: 476 78 771

druh subdodávky:
zeměměřické práce

0,15 % 26,00 tis. Kč

2.subdodavatel

Název společnosti, právní forma a přesná adresa:
Stavební mechanizace VM s.r.o.
společnost s ručením omezeným
Za Drahou 1293, 757 01 Valašské Meziříčí
IČ:268 31 368

druh subdodávky:
povrchové úpravy terénu

2,10 % 353,10 tis. Kč

3.subdodavatel

Název společnosti, právní forma a přesná adresa:
ALPINE Bau GmbH, podnikající v ČR
prostřednictvím ALPINE Bau GmbH –
organizační složka
organizační složka
Jiráskova 613/13, 757 01 Valašské Meziříčí
IČ: 499 63 139

druh subdodávky:
prolévané vrstvy asfaltem

4,40 % 747,00 tis. Kč



4.subdodavatel

Název společnosti, právní forma a přesná adresa:
A.K.U.P.I. CB spol. s r.o.
společnost s ručením omezeným
Čečova 625/26, 370 04 České Budějovice
IČ: 260 76 748

druh subdodávky:
osazení svahových tvárnic

1,20 % 204,00 tis. Kč

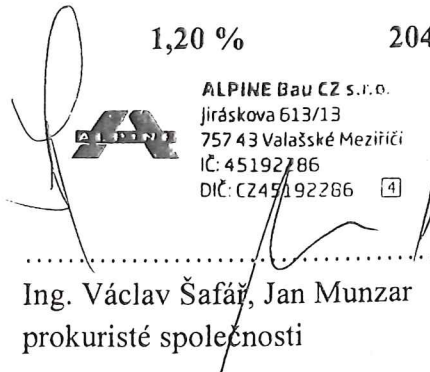
Ve Valašském Meziříčí, dne 04.07.2012

ALPINE Bau CZ s.r.o.
Jiráskova 613/13
757 43 Valašské Meziříčí
IČ: 45192786
DIČ: CZ45192286 

Ing. Václav Šafář, Jan Munzar
prokuristé společnosti